

Aventa compact Aventa compact plus



DE	Gebrauchsanweisung Im Fahrzeug mitzuführen	Seite	02	NL	Gebruiksaanwijzing In het voertuig meenemen	Pagina	38
EN	Operating instructions To be kept in the vehicle	Page	11	DA	Brugsanvisning Skal medbringes i køretøjet	Sida	47
FR	Mode d'emploi À garder dans le véhicule	Page	20	SV	Bruksanvisning Skall medföras i fordonet	Sida	56
IT	Istruzioni per l'uso Da tenere nel veicolo	Pagina	29				
				CS, EL, ES, ET, FI, HU, LT, LV, NO, PL, PT, RU, SK, SL		Page	67



Mehr Komfort für unterwegs

wärmen | kühlen | steuern

Inhaltsverzeichnis

Verwendete Symbole 2
Sicherheitshinweise 2
Hinweise zur Benutzung von Klimasystemen 3

Gebrauchsanweisung

Fernbedienung 4
 Inbetriebnahme 5
 Einschalten 5
 Mode 5
 Gebläse 5
 Sleep-Funktion 5
 Ausschalten 5
 Uhrzeit 5
 Timer ON / OFF 5
 * Ambiente-Beleuchtung 5
 Reset 5
 Resend 5
 Setup 6
 IR-Empfänger und Manuell Ein / Aus 6
 IR-Empfänger / Funktionsanzeige 6
 Rote LED leuchtet 6
 Luftverteilung 6
 Batteriewechsel der IR-Fernbedienung 6
Entsorgung 6
Wartung 6
Entsorgung 6
Zubehör 7
Fehlersuche 7
Technische Daten 8
 Maße für den Einbau (Maße in mm) 8
 Freiräume um das Klimasystem 8
 Lufteinlässe / Luftauslässe 8
 Kondensatabläufe 9
Hersteller-Garantieerklärung (Europäische Union) 9

Sicherheitshinweise

 Nur fachkundiges und geschultes Personal (Fachpersonal) darf unter Beachtung der Einbau- und Gebrauchsanweisung und der aktuellen anerkannten Regeln der Technik das Truma Produkt einbauen, reparieren und die Funktionsprüfung durchführen. Fachpersonal sind Personen, die auf Grund ihrer fachlichen Ausbildung und Schulungen, ihrer Kenntnisse und Erfahrungen mit den Truma Produkten und den einschlägigen Normen die notwendigen Arbeiten ordnungsgemäß durchführen und mögliche Gefahren erkennen können.

Das Gerät muss entsprechend den nationalen Installationsvorschriften installiert werden.

Dieses Gerät kann von Kindern ab 8 Jahren und darüber sowie von Personen mit verringerten physischen, sensorischen oder mentalen Fähigkeiten oder Mangel an Erfahrung und Wissen benutzt werden, wenn sie beaufsichtigt oder bezüglich des sicheren Gebrauchs des Gerätes unterwiesen wurden und die daraus resultierenden Gefahren verstehen.

Kinder dürfen nicht mit dem Gerät spielen.

Zur Vermeidung von Transportschäden darf das Gerät nur nach Rücksprache mit dem Truma Servicezentrum versandt werden.

Beim Transport auf Anhänger mit gesenkter Deichsel müssen um einen Wassereintritt zu vermeiden, die Öffnungen an der hinteren Seite des Klimasystems abgeklebt werden.

Vor dem Öffnen des Gehäuses muss die Spannung allpolig freigeschaltet werden.

Gerätesicherungen und Anschlussleitungen dürfen nur vom Fachmann ausgetauscht werden.

Die Gerätesicherung befindet sich auf der elektronischen Steuerung im Gerät und darf nur gegen eine baugleiche ausgetauscht werden.

Es dürfen nur Truma Originalteile, Ersatz- und Zubehörteile verwendet werden.

Verwendete Symbole

 Einbau und Reparatur des Gerätes dürfen nur vom Fachpersonal durchgeführt werden.

 Symbol weist auf mögliche Gefahren hin.

 Hinweis mit Informationen und Tipps.

Das Gerät ist der allgemeinen Öffentlichkeit nicht zugänglich

Sie können die EA/GA auch von unserer Webseite downloaden. Sie finden die jeweilige Anleitung unter folgendem Link: <https://www.Truma.com/de/de/service/downloads.html>

Zum Erlöschen von Gewährleistungs- und Garantieansprüchen sowie zum Ausschluss von Haftungsansprüchen führen insbesondere:

- Veränderungen am Gerät (einschließlich Zubehörteilen),
- Verwendung von anderen als Truma Originalteilen als Ersatz- und Zubehörteile,
- das Nichteinhalten der Einbau- und Gebrauchsanweisung.

Außerdem erlischt die Betriebserlaubnis des Gerätes und dadurch in manchen Ländern auch die Betriebserlaubnis des Fahrzeuges.

Der Kältekreislauf enthält das Kältemittel R 407C und darf nur **im Werk** geöffnet werden.

Die Lufterlässe / Luftauslässe an der Außeneinheit und an dem Luftverteiler dürfen keinesfalls behindert werden. Bitte beachten Sie dies, um eine einwandfreie Funktion Ihres Gerätes zu gewährleisten.

Um eine Beschädigung am Gerät zu vermeiden, soll das Gerät mit einer Neigung > 8% nicht dauerhaft betrieben werden.

Keinen längeren Kühlbetrieb in Schräglage durchführen, da gegebenenfalls das entstehende Kondenswasser nicht ablaufen kann und im ungünstigen Fall ins Fahrzeug gelangt.

Für einen einwandfreien Betrieb und zur Vermeidung von Schäden dürfen bei der Spannungsversorgung nur Quellen mit reinem Sinusverlauf (z. B. Generator) ohne Spannungsspitzen verwendet werden. Der Betrieb des Klimasystems ist nur an einer primären Spannungsquelle erlaubt.

Beim Reinigen des Fahrzeugs ist sicherzustellen, dass beim Absprühen, z. B. mit einem Hochdruckreiniger, kein Wasser in das Gerät gelangt (z. B. nicht direkt in Geräteöffnungen sprühen).

Der Einsatz / die Verwendung von Heiß- und Dampfreiniger ist **nicht** zulässig.

Die Kondensatabläufe müssen während des Betriebs stets frei sein.

Hinweise zur Benutzung von Klimasystemen

Prüfen Sie vor Inbetriebnahme, ob der Campingplatz ausreichend abgesichert ist.

Aventa compact: min. 4 A

Aventa compact plus: min. 6 A

Stellen Sie Ihr Fahrzeug möglichst im Schatten ab.

Das Abdunkeln mit Jalousien reduziert die Wärmeeinstrahlung.

Reinigen Sie Ihr Dach regelmäßig (verschmutzte Dächer heizen sich stärker auf).

Lüften Sie Ihr Fahrzeug gründlich vor dem Betrieb des Gerätes, um die angestaute Warmluft aus dem Fahrzeug zu bringen.

Um ein gesundes Raumklima zu erhalten, sollte der Unterschied zwischen Innen- und Außentemperatur nicht zu groß gewählt werden. Während des Betriebes wird die umgewälzte Luft gereinigt und getrocknet. Durch die Trocknung der schwülefeuchten Luft wird auch bei geringen Temperaturunterschieden ein angenehmes Raumklima erzeugt.

Halten Sie während des Kühlbetriebes alle Türen und Fenster geschlossen, damit es zu keiner Kondensatbildung am Luftverteiler kommt.

Für schnelleres Abkühlen:

- Gebläsestufe auf hoch,
- Luftverteilung Front / Heck auf Mittelstellung,
- Luftverteilung Boden / Decke auf Decke stellen.

Bei Betrieb des Klimasystems in Verbindung mit dem Bedienteil Truma CP plus und/oder einer Truma iNet Box (App) sollte die Fernbedienung nicht mehr verwendet werden. Zur Fernsteuerung können Sie die Truma App nutzen.

Gebrauchsanweisung

i Mit einem mobilen Endgerät und der Truma App können Gebrauchsanweisungen im offline Modus angesehen werden. Die Gebrauchsanweisungen werden einmalig bei bestehender Funkverbindung heruntergeladen und auf dem mobilen Endgerät gespeichert.

i Die im Display angezeigten Symbole, werden je nach Einstellung sichtbar

Fernbedienung

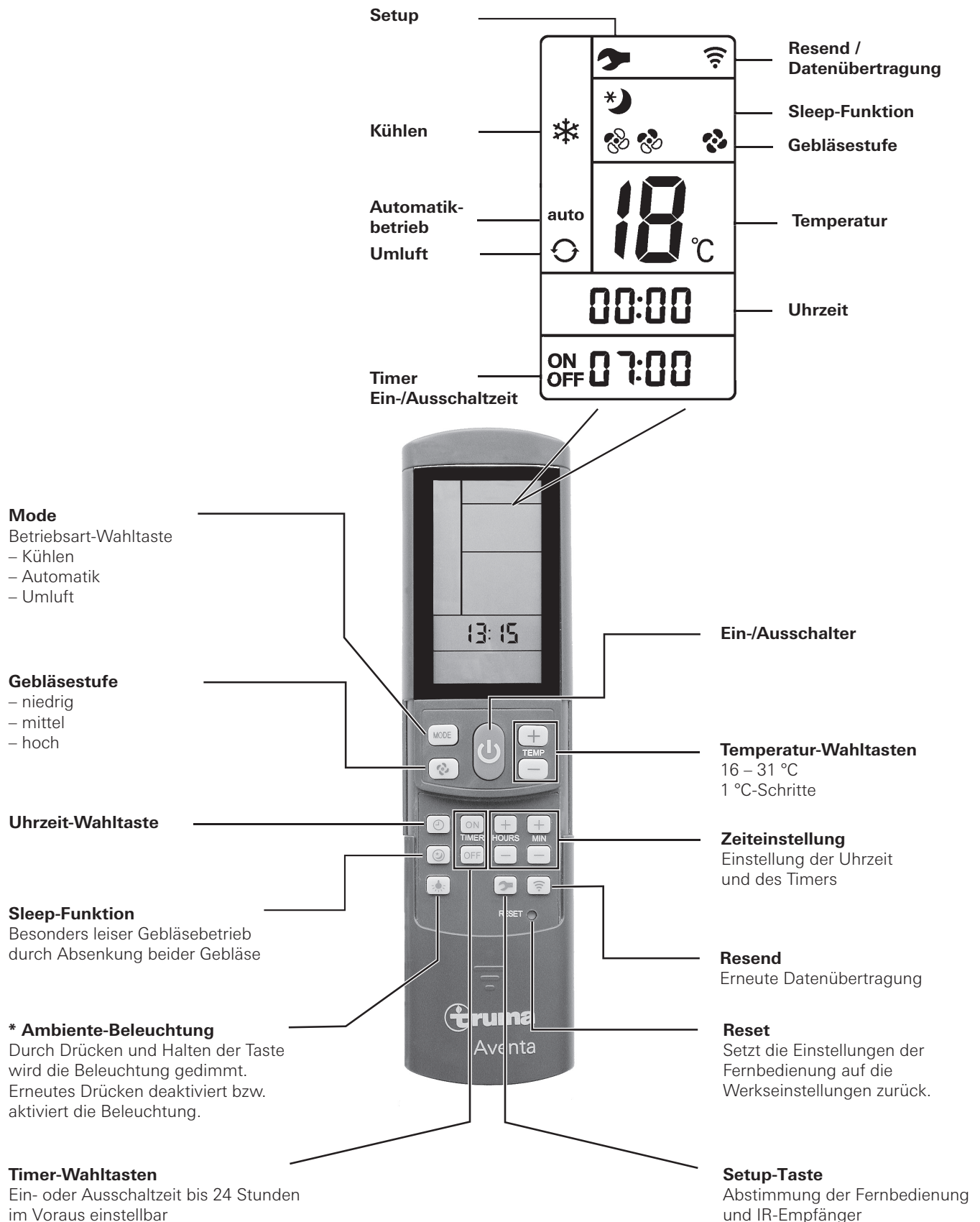

* Keine Funktion bei Luftverteiler small

Bild 1

Inbetriebnahme

Vor dem Einschalten unbedingt darauf achten, dass die Absicherung der Stromversorgung des Campingplatzes (230 V) ausreicht.



Um eine Überhitzung des Stromeinspeisungskabels für das Freizeitfahrzeug (Mindestquerschnitt 3 x 2,5 mm²) zu vermeiden, muss die Kabeltrommel vollständig abgewickelt werden.

Zum Ausführen der einzelnen Schaltbefehle ist die Fernbedienung immer auf den Infrarot-Empfänger zu richten.

Vor dem ersten Einschalten muss die Fernbedienung auf den IR-Empfänger abgestimmt werden.

- Batterien einlegen (Polung beachten)
- Setup-Symbol blinkt (wenn das Symbol nicht blinkt, Reset durchführen)
- Fernbedienung auf den IR-Empfänger richten
- die Setup-Taste drücken und gedrückt halten
- wenn die rote LED am IR-Empfänger blinkt, Setup-Taste loslassen.

Die Fernbedienung ist auf den IR-Empfänger abgestimmt, das Setup-Symbol erlischt und das Klimasystem startet im Umluftbetrieb, Gebläsestufe niedrig, kein Timer gesetzt.

Einschalten

Mit Taste „**Ein-/Ausschalter**“ der Fernbedienung das Klimasystem einschalten. Die zuletzt gewählten Einstellungen werden übernommen.



Nach dem Einschalten läuft das Umluftgebläse. Der Kompressor schaltet sich spätestens nach 3 Minuten zu, die blaue LED blinkt.

Temperatur

Bei Bedarf mit „**Temperatur-Wahlstasten**“ die gewünschte Raumtemperatur mit „+“ und „-“ verändern.

Mode

Die gewünschte Betriebsart durch ein- oder mehrmaliges Drücken der Taste „**MODE**“ auswählen.

- Kühlen
- Automatik
- Umluft

Ist im **Kühlbetrieb** die auf der Fernbedienung eingestellte Raumtemperatur erreicht, schaltet der Kompressor ab, die blaue LED im IR-Empfänger erlischt. Das Umluftgebläse läuft zur Ventilation weiter. Wird die eingestellte Raumtemperatur überschritten, schaltet das Gerät automatisch wieder auf Kühlbetrieb.



Beim Kühlvorgang wird die Luft entfeuchtet. Ist die Luftfeuchtigkeit zu Beginn des Kühlvorgangs im Fahrzeug sehr hoch, kann es zu einer Feuchtigkeitsbildung an der Unterseite des Luftverteilers kommen. Halten Sie daher Türen und Fenster geschlossen und wählen Sie die höchste Gebläsestufe.

Im **Automatikbetrieb** wird je nach Raumtemperatur die Gebläsestufe automatisch gewählt.

Im **Umluftbetrieb** wird die Innenluft umgewälzt und durch die Filter / Paneele gereinigt. Es leuchten keine LED's im IR-Empfänger.

Gebläse

Die gewünschte Gebläsestufe durch ein- oder mehrmaliges Drücken der Taste „**Gebläsestufe**“ auswählen.

Gebläsestufe (bei Automatikmode ohne Funktion):

- niedrig
- mittel
- hoch

Sleep-Funktion

Bei der „**Sleep-Funktion**“ laufen Innen- und Außengebläse mit niedriger Drehzahl und deshalb besonders leise.

Ausschalten

Zum Ausschalten „**Ein-/Ausschalter**“ auf der Fernbedienung drücken. Die Fernbedienung und das Gerät wird abgeschaltet.
* Das Licht kann weiterhin über die Taste „**Ambiente-Beleuchtung**“ geschaltet werden.

* Keine Funktion bei Luftverteiler small



Wird das Klimasystem wieder eingeschaltet, so blinkt die blaue LED. Es läuft das Umluftgebläse, der Kompressor schaltet sich spätestens nach 3 Minuten zu.

Uhrzeit

„**Uhrzeit-Wahlstaste**“ drücken und mit den Tasten „**Zeiteinstellung**“ aktuelle Uhrzeit einstellen.

Die Uhrzeit wird immer im Display angezeigt (Ausnahme bei Timer ON / OFF).

Nach Batteriewechsel oder Zeitumstellung muss die Uhrzeit erneut eingestellt werden.

Timer ON / OFF

Mit der integrierten Schaltuhr kann die Ein-/Ausschaltzeit für das Klimasystem ab der aktuellen Uhrzeit für mindestens 15 Minuten bis maximal 24 Stunden im Voraus eingestellt werden.

Zum Programmieren das Gerät mit der Fernbedienung einschalten.

Die gewünschte Betriebsart und Raumtemperatur einstellen.

Danach mit „**TIMER-Wahlstasten**“ TIMER ON oder TIMER OFF wählen. Mit den Tasten „**Zeiteinstellung**“ die gewünschte Ein-/Ausschaltzeit einstellen (15 Minuten – 24 Stunden) und mit TIMER ON bzw. TIMER OFF **bestätigen**.

Erneutes Drücken der entsprechenden Timertaste deaktiviert die Timer-Funktion.

* Ambiente-Beleuchtung

Unabhängig vom Betrieb des Klimasystems kann die Beleuchtung im Luftverteiler durch Drücken der Taste „**Ambiente-Beleuchtung**“ ein-/ausgeschaltet werden. Durch Drücken und Halten der Taste „**Ambiente-Beleuchtung**“ wird die Beleuchtung gedimmt. Beim Wiedereinschalten wird die letzte Einstellung aktiviert.

* Keine Funktion bei Luftverteiler small

Reset

Setzt durch Drücken (z. B. mit einem Kugelschreiber) die Einstellungen der Fernbedienung auf die Werkseinstellungen zurück. Setup-Symbol blinkt.

Resend

Die letzten Einstellungen werden nochmals gesendet.

Setup

Abstimmung der Fernbedienung auf das Klimasystem das aktuell betrieben werden soll.

IR-Empfänger und Manuell Ein / Aus

Am IR-Empfänger befindet sich ein zusätzlicher Tastschalter (m), mit dem das Gerät (z. B. mit einem Kugelschreiber) auch ohne Fernbedienung ein- oder ausgeschaltet werden kann.

Wird das Gerät über diesen Tastschalter eingeschaltet, wird automatisch auf die Werkseinstellungen (Automatikbetrieb, 22 °C) zurück gesetzt.

IR-Empfänger / Funktionsanzeige



Bild 2

LED 1 blau – leuchtet – (Kühlbetrieb)
LED 1 blau – blinkt – (Kompressoranlauf Kühlbetrieb)

LED 2 rot – blinkt – (Daten werden übertragen)
LED 2 rot – leuchtet – (Störung)

LED 1 und LED 2 leuchten (Einbruch der 230 V ~, Kompressor schaltet ab)

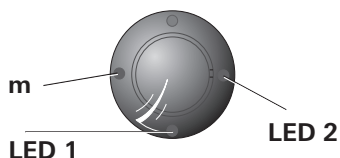
Rote LED leuchtet

Das Gerät zeigt eine Störung an. Gerät ausschalten, kurze Zeit warten und wieder einschalten. Leuchtet die rote LED weiterhin, wenden Sie sich an den Truma Service.

Luftverteilung

Rechts / links

Je zwei einzeln verstellbare Luftauslässe vorne und hinten.

Front / Heck

Der Luftstrom kann zwischen dem vorderen und hinteren Fahrzeugbereich dosiert werden.

Decke / Boden

Der Luftstrom kann von der Decke zum Boden gelenkt werden.



Bild 3

Batteriewechsel der IR-Fernbedienung

Verwenden Sie bitte nur auslaufsichere Micro-Batterien, Typ LR 3, AM4, AAA, MN 2400 (1,5 V).

Auf der Rückseite der Fernbedienung befindet sich das Batteriefach.

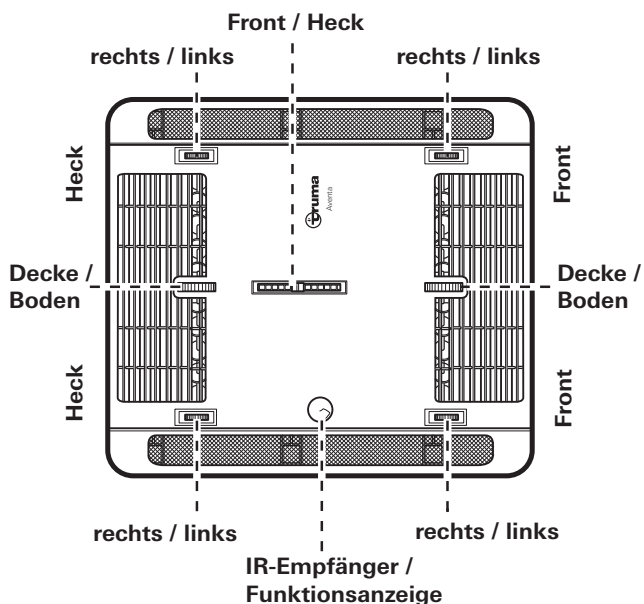
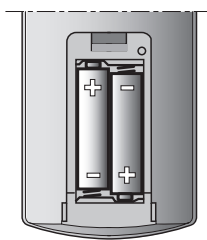

Beim Einsetzen neuer Batterien Plus / Minus beachten!



Leere, verbrauchte Batterien können auslaufen und die Fernbedienung beschädigen! Entfernen Sie die Batterien, wenn die Fernbedienung über einen längeren Zeitraum nicht benutzt wird.

Bild 4

Kein Garantieanspruch für Schäden durch ausgelaufene Batterien.

Entsorgung



Die Fernbedienung und die Batterien dürfen nicht über den Hausmüll entsorgt werden sondern müssen getrennt über eine Sammelstelle der Wiederverwertung zugeführt werden. Dadurch leisten Sie Ihren Beitrag zur Wiederverwendung und zum Recycling.



Beim Entfernen der Batterien bleibt die Abstimmung zwischen Fernbedienung und Klimasystem erhalten.

Wartung

Wartung, Reparatur und Reinigung darf nicht von Kindern durchgeführt werden.

Je nach Benutzungsintensität einen Filterwechsel durchführen, wir empfehlen jedoch mindestens alle 12 Monate. Bei Luftverteiler small die Paneel demontieren und unter klarem / lauwarmen Wasser reinigen. Niemals das Klimasystem ohne Filter / Paneel betreiben. Dies kann zu einem Leistungsverlust führen. Am Dach die Lufteinlässe / Luftauslässe und Kondensatabläufe immer frei von Hindernissen z. B. Laub halten. Verwenden Sie zur Reinigung des Klimasystems ein weiches, feuchtes Tuch.

Entsorgung

Das Gerät ist gemäß den administrativen Bestimmungen des jeweiligen Verwendungslandes zu entsorgen. Nationale Vorschriften und Gesetze (in Deutschland ist dies z. B. die Altfahrzeug-Verordnung) müssen beachtet werden.

In anderen Ländern sind die jeweils gültigen Vorschriften zu beachten.

Zubehör

Luftfiltersatz Aventa, 2 Stück
für Luftverteiler, **nicht** für **Luftverteiler small**
(Art.-Nr. 40091-16800)



Bild 5

Truma CP plus

Digitales Bedienteil Truma CP plus mit Klimaautomatik für die iNet fähigen Truma Heizungen Combi und Truma Klimasysteme Aventa eco, Aventa comfort (ab Seriennummer 24084022 – 04/2013), Saphir comfort RC und Saphir compact (ab Seriennummer 23091001 – 04/2012)

- Funktion Klimaautomatik steuert automatisch Heizung und Klimasystem bis zur gewünschten Temperatur im Fahrzeug
- Erweiterbar mit der Truma iNet Box. Damit können alle TiN-Bus fähigen Truma Geräte auch über die Truma App gesteuert werden



Bild 6

Truma iNet Box

Die Truma iNet Box zur einfachen Vernetzung der Truma Geräte und Steuerung mit Smartphone oder Tablet per App.

- Einfacher Einbau und Inbetriebnahme per Truma App
- Erweiterbar durch Updatefunktion und damit zukunftssicher



Bild 7

Fehlersuche

Fehler	Ursache / Maßnahme
Gerät kühlt nicht	<ul style="list-style-type: none">– Abtauvorgang läuft– Die auf der Fernbedienung eingestellte Temperatur ist erreicht oder zu hoch
Gerät kühlt ungenügend oder gar nicht	<ul style="list-style-type: none">– Filter / Paneele verschmutzt, Filter wechseln / Paneele reinigen– Luftwege außen verschmutzt / versperrt
Feuchtigkeit an der unteren Seite des Luftverteilers	<ul style="list-style-type: none">– Fenster und Türen schließen und Gebläsestufe hoch wählen
Wasser tropft aus dem Luftverteiler	<ul style="list-style-type: none">– Kondensatablauf an der Außeneinheit verstopft– Gerät zum Dach nicht richtig abgedichtet (z. B. Dichtung defekt)– zu große Schräglage der Anlage
Fernbedienung funktioniert nicht	<ul style="list-style-type: none">– Batterien der Fernbedienung überprüfen und ggf. tauschen
Gerät reagiert nicht auf Fernbedienungsbefehle	<ul style="list-style-type: none">– Überprüfen ob sich zwischen Fernbedienung und IR-Empfänger Hindernisse befinden– Ist die Fernbedienung auf den IR-Empfänger abgestimmt / Fernbedienung auf den IR-Empfänger abstimmen.
Kompressor schaltet ab und nach ca. 3 Minuten wieder ein	<ul style="list-style-type: none">– Spannungseinbruch bei 230 V ~ Spannungsversorgung / 230 V ~ Spannungsversorgung überprüfen

Sollten diese Maßnahmen nicht zur Störungsbehebung führen, wenden Sie sich bitte an den Truma Service.

Technische Daten

Ermittelt in Anlehnung an EN 14511 bzw. Truma Prüfbedingungen.

Spannungsversorgung

230 V – 240 V ~, 50 Hz

Stromaufnahme

Aventa compact: 2,8 A
Aventa compact plus: 4,4 A

Anlaufstrom

Aventa compact: 20 A (150 ms)
Aventa compact plus: 28 A (150 ms)

Gerätesicherung (230 V)

Aventa compact: T 5 A H (träge)
Aventa compact plus: T 6,3 A H (träge)

Kühlleistung

Aventa compact: 1,7 kW (T35 / T35)
Aventa compact plus: 2,2 kW (T35 / T35)

Luftvolumenstrom

Aventa compact: max. 370 m³/h
Aventa compact plus: max. 400 m³/h

Einsatzgrenzen

+16 °C bis 40 °C

Maximale Schräglage im Betrieb

8 %

Gewicht

incl. Montagematerial
Aventa compact: 27,5 kg
Aventa compact plus: 29,5 kg

Abmessungen (B x H x T)

Außen: 560 x 265 x 785 mm
Innen: 523 x 46 x 670 mm (Luftverteiler)
Innen: 496 x 46 x 556 mm (Luftverteiler small)

Kältemittel

Aventa compact: R 407C / 0,38 kg
Aventa compact plus: R 407C / 0,47 kg

Enthält vom Kyoto-Protokoll erfasste fluorierte Treibhausgase.
Hermetisch geschlossen.

Treibhauspotential (GWP)

1774

CO₂- Äquivalent

638,6 kg
Aventa compact: 638,6 kg
Aventa compact plus: 833,3 kg



Technische Änderungen vorbehalten!

Maße für den Einbau (Maße in mm)



Bild 8



Bild 9

*Luftverteiler small

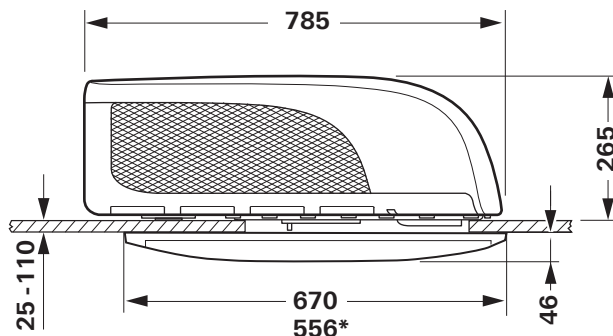
Freiräume um das Klimasystem

Die Freiräume um die **Außeneinheit** müssen vorne 20 mm, seitlich 50 mm betragen. Nach hinten ist ein Freiraum von mindestens 20 mm einzuhalten. Truma empfiehlt einen Freiraum von 50 mm, damit die Abluft frei ausgeblasen werden kann.

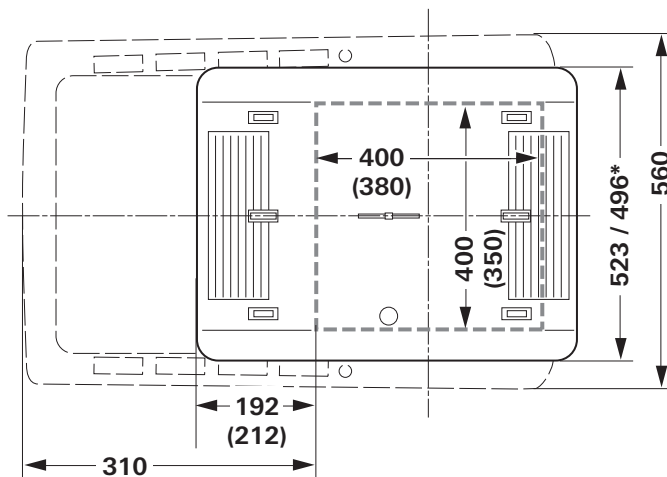

Bild 10

Der Freiraum um den **Luftverteiler** muss ein ungehindertes Ausblasen gewährleisten. Der seitliche Abstand muss mindestens 40 mm betragen (nicht bei Luftverteiler small). Der Schwenkbereich von Klappen und Türen ist zu berücksichtigen.



Bild 11 - Luftverteiler

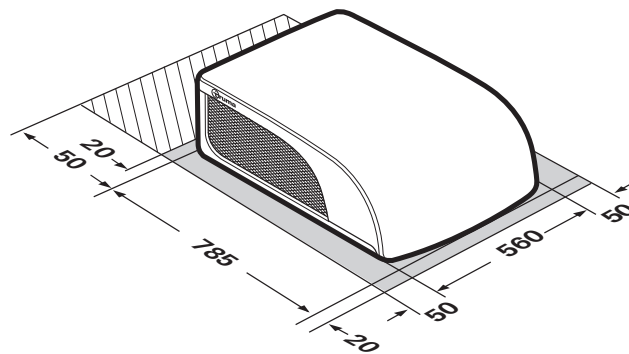

Bild 12 - Luftverteiler small

Lufteinlässe / Luftauslässe

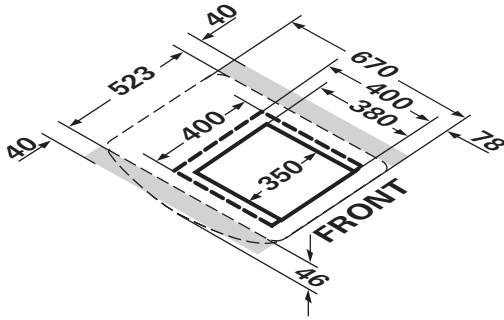

Bild 13

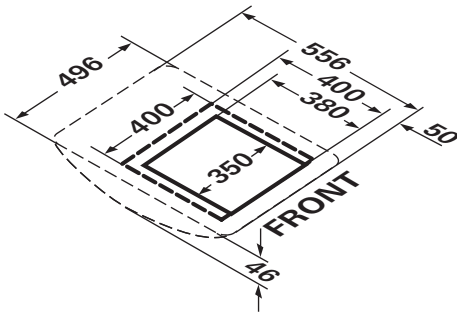
Kondensatabläufe

Das Kondensat wird über das Fahrzeugdach abgeführt.

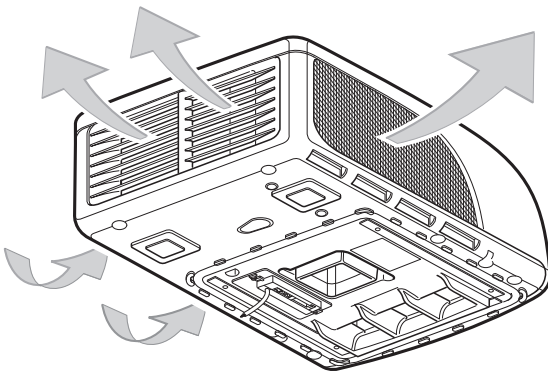

Bild 14

Technische Änderungen vorbehalten!

Hersteller-Garantieerklärung (Europäische Union)

1. Umfang der Herstellergarantie

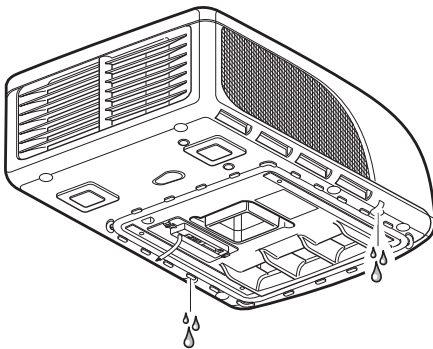
Truma gewährt als Hersteller des Gerätes dem Verbraucher eine Garantie, die etwaige Material- und/oder Fertigungsfehler des Gerätes abdeckt.

Diese Garantie gilt in den Mitgliedsstaaten der europäischen Union sowie in den Ländern Island, Norwegen, Schweiz und Türkei. Verbraucher ist die natürliche Person, die als erstes das Gerät vom Hersteller, OEM oder Fachhändler erworben hat und es nicht im Rahmen einer gewerblichen oder selbständigen beruflichen Tätigkeit weiterveräußert oder bei Dritten installiert.

Die Herstellergarantie gilt für die oben genannten Mängel, die innerhalb der ersten 24 Monate seit Abschluss des Kaufvertrages zwischen dem Verkäufer und dem Verbraucher eintreten. Der Hersteller oder ein autorisierter Servicepartner wird solche Mängel durch Nacherfüllung, das heißt nach seiner Wahl durch Nachbesserung oder Ersatzlieferung, beseitigen. Defekte Teile gehen in das Eigentum des Herstellers bzw. des autorisierten Servicepartners über. Sofern das Gerät zum Zeitpunkt der Mangelanzeige nicht mehr hergestellt wird, kann der Hersteller im Fall einer Ersatzlieferung auch ein ähnliches Produkt liefern.

Leistet der Hersteller Garantie, beginnt die Garantiefrist hinsichtlich der reparierten oder ausgetauschten Teile nicht von neuem, sondern die alte Frist läuft für das Gerät weiter. Zur Durchführung von Garantiearbeiten sind nur der Hersteller selbst oder ein autorisierter Servicepartner berechtigt. Die im Garantiefall anfallenden Kosten werden direkt zwischen dem autorisierten Servicepartner und dem Hersteller abgerechnet. Zusätzliche Kosten aufgrund erschwelter Aus- und Einbaubedingungen des Gerätes (z. B. Demontage von Möbel- oder Karosserieteilen) sowie Anfahrtskosten des autorisierten Servicepartners oder Herstellers können nicht als Garantieleistung anerkannt werden.

Weitergehende Ansprüche, insbesondere Schadensersatzansprüche des Verbrauchers oder Dritter, sind ausgeschlossen. Die Vorschriften des Produkthaftungsgesetzes bleiben unberührt.

Die geltenden gesetzlichen Sachmängelansprüche des Verbrauchers gegenüber dem Verkäufer im jeweiligen Erwerbsland bleiben durch die freiwillige Garantie des Herstellers unberührt. In einzelnen Ländern kann es Garantien geben, die durch die jeweiligen Fachhändler (Vertragshändler, Truma Partner) ausgesprochen werden. Diese kann der Verbraucher direkt über seinen Fachhändler, bei dem er das Gerät gekauft hat, abwickeln. Es gelten die Garantiebedingungen des Landes, in dem der Ersterwerb des Gerätes durch den Verbraucher erfolgt ist.

2. Ausschluss der Garantie

Der Garantieanspruch besteht **nicht**:

- infolge unsachgemäßer, ungeeigneter, fehlerhafter, nachlässiger oder nichtbestimmungsgemäßer Verwendung des Geräts,
- infolge unsachgemäßer Installation, Montage oder Inbetriebnahme entgegen der Gebrauchs- und Einbauanweisung,
- infolge unsachgemäßem Betrieb oder Bedienung entgegen der Gebrauchs- und Einbauanweisung, insbesondere bei Missachtung von Wartungs-, Pflege- und Warnhinweisen,
- wenn Installationen, Reparaturen oder Eingriffe von nicht autorisierten Partnern durchgeführt werden,
- für Verbrauchsmaterialien, Verschleißteile und bei natürlicher Abnutzung,
- wenn das Gerät mit Ersatz-, Ergänzungs- oder Zubehörteilen versehen wird, die keine Originalteile des Herstellers sind oder vom Hersteller nicht freigegeben worden sind. Dies gilt insbesondere im Fall einer vernetzten Steuerung des Geräts, wenn die Steuergeräte und Software nicht von Truma freigegeben wurden oder wenn das Truma Steuergerät (z. B. Truma CP plus, Truma iNetBox) nicht ausschließlich für die Steuerung von Truma Geräten oder von Truma freigegebenen Geräten verwendet wird,
- infolge von Schäden durch Fremdstoffe (z. B. Öle, Weichmacher im Gas), chemische oder elektrochemische Einflüsse im Wasser oder wenn das Gerät sonst mit ungeeigneten Stoffen in Berührung gekommen ist (z. B. chemische Produkte, entflammbare Stoffe, ungeeignete Reinigungsmittel),
- infolge von Schäden durch anormale Umwelt- oder sachfremde Betriebsbedingungen,
- infolge von Schäden durch höhere Gewalt oder Naturkatastrophen, sowie durch andere Einflüsse, die nicht von Truma zu verantworten sind,
- infolge von Schäden, die auf unsachgemäßen Transport zurückzuführen sind,
- infolge von Veränderungen am Gerät einschließlich an Ersatz-, Ergänzungs- oder Zubehörteilen und deren Installation, insbesondere der Abgasführung oder am Kamin durch den Endkunden oder durch Dritte.

3. Geltendmachung der Garantie

Die Garantie ist bei einem autorisierten Servicepartner oder beim Truma Servicezentrum geltend zu machen. Alle Adressen und Telefonnummern finden Sie unter www.Truma.com im Bereich „Service“.

Die Anschrift des Herstellers lautet:
Truma Gerätetechnik GmbH & Co. KG
Truma Servicezentrum
Wernher-von- Braun-Straße 12
85640 Putzbrunn, Deutschland

Um einen reibungslosen Ablauf zu gewährleisten, bitten wir bei Kontaktaufnahme die folgenden Informationen bereit zu halten:

- detaillierte Mangelbeschreibung
- Seriennummer des Gerätes
- Kaufdatum

Der autorisierte Servicepartner oder das Truma Servicezentrum legen jeweils die weitere Vorgehensweise fest. Um eventuelle Transportschäden zu vermeiden, darf das betroffene Gerät nur nach vorheriger Rücksprache mit dem autorisierten Servicepartner oder dem Truma Servicezentrum versendet werden.

Wenn der Garantiefall vom Hersteller anerkannt wird, übernimmt der Hersteller die Transportkosten. Liegt kein Garantiefall vor, wird der Verbraucher entsprechend informiert und die Reparatur- und Transportkosten gehen zu seinen Lasten. Von Einsendungen ohne vorherige Rücksprache bitten wir abzusehen.

Table of contents

Symbols used 11
Safety instructions 11
Notes on using air conditioning systems 12

Operating instructions

Remote control 13
 Start-up 14
 Switching on 14
 Mode 14
 Fan 14
 Sleep function 14
 Switching off 14
 Time 14
 Timer ON / OFF 14
 * Ambient lighting 14
 Reset 14
 Resend 14
 Setup 15
 IR receiver and manual on / off 15
 IR receiver / function display 15
 Red LED illuminated 15
 Air distribution 15
 IR remote control battery change 15
Disposal 15
Maintenance 15
Disposal 15
Accessories 16
Troubleshooting 16
Technical data 17
 Installation dimensions (in mm) 17
 Clearance around the air conditioning system 17
 Air inlets / outlets 18
 Condensation traps 18
Manufacturer's Warranty (European Union) 18

Symbols used

 The appliance must only be installed and repaired by an expert.

 Symbol indicates possible hazards.

 Note containing information and tips.

The appliance is not accessible to the general public

You can also download the installation and operating instructions from our web site. Use the following link for the respective instructions:
<https://www.truma.com/int/en/service/downloads.html>

Safety instructions

 Only competent and trained persons (experts) may install, repair or perform the function check on the Truma product in accordance with the installation and operating instructions and the currently accepted technical regulations. Experts are persons who, based on their specialist instruction and training, their knowledge and experience with Truma products and the relevant standards, can carry out the necessary work properly and identify potential hazards.

The appliance must be installed in accordance with the national installation regulations.

This appliance may be used by children from 8 years old and by persons with reduced physical, sensory or mental capabilities or with a lack of experience and knowledge only if they are supervised or have been instructed in the safe use of the appliance and understand the resulting risks.

Children must not be allowed to play with the appliance.

To avoid transportation damage, the appliance may only be dispatched if the Truma Service Centre has been consulted beforehand.

When transporting on trailers with lowered drawbars, the openings on the rear side of the air conditioning system must be taped up in order to prevent water from entering.

The power supply must be disconnected from the mains (all poles) before opening the housing.

The appliance fuses and connection cables must only be replaced by experts.

The appliance fuse can be found on the electronic control unit in the appliance and must always be replaced with an identical fuse.

Only original Truma parts, spare parts and accessories may be used.

In particular, the following will render warranty and guarantee claims void and lead to exemption from liability claims:

- Modifications to the appliance (including accessories),
- Using replacement and accessory parts other than original Truma parts,
- Failure to follow the installation and operating instructions.

The appliance's operating permit, and consequently also the vehicle's operating permit in some countries, are also rendered void.

The refrigerant circuit contains R 407C refrigerant and must only be opened **in the factory**.

The air inlets / outlets at the external unit and the air distributor must not be obstructed under any circumstances. This is essential in order to ensure that your appliance operates correctly.

To prevent damage to the appliance, it should not be operated continuously at an incline of more than 8 %.

Do not operate the appliance in cooling mode for long periods with the vehicle at an angle, since the condensation that is produced may not be able to run away and may penetrate the vehicle under unfavourable circumstances.

In order to ensure that the equipment works perfectly and to avoid damage, only power supply sources with a purely sinusoidal waveform (e.g. generator) and without voltage peaks may be used.

Operation of the air conditioning system is only permitted on a primary voltage source.

When the vehicle is being cleaned it must be ensured that no water gets into the appliance when spraying with a high-pressure cleaner, for example (do not spray directly into the openings of the appliance).

Hot cleaners and steam cleaners must **not** be used.

The condensation traps must be clear at all times during operation.

Notes on using air conditioning systems

You should still check whether the camp site has adequate fuse protection before starting the equipment up:

Aventa compact: min. 4 A

Aventa compact plus : min. 6 A

Park the vehicle in the shade if possible.

Darkening with blinds reduces the amount of heat insolation.

Clean your roof at regular intervals (a dirty roof heats up more than a clean roof).

The vehicle must be properly ventilated before starting the equipment in order to remove accumulated warm air from the vehicle.

In order to obtain a healthy room climate, the difference between the inside and outside temperatures should not be too great. The recirculated air is cleaned and dehumidified during operation. A pleasant room climate is produced by drying the moist air, even with small temperature differences.

Keep all doors and windows closed when in cooling mode so that no condensation forms on the air distributor.

For faster cooling:

- Set fan level to high,
- Set front / rear air distribution to centre position,
- Set floor / ceiling air distribution to ceiling.

The remote control should no longer be used when operating the air conditioning system in conjunction with the Truma CP plus control panel and/or a Truma iNet Box (App). You can use the Truma App for remote control.

Operating instructions

i Operating instructions can be viewed in offline mode with a mobile device and the Truma App. Download the operating instructions when you have a WiFi connection and save them on your mobile device.

i The symbols shown in the display become visible depending on the setting

Remote control

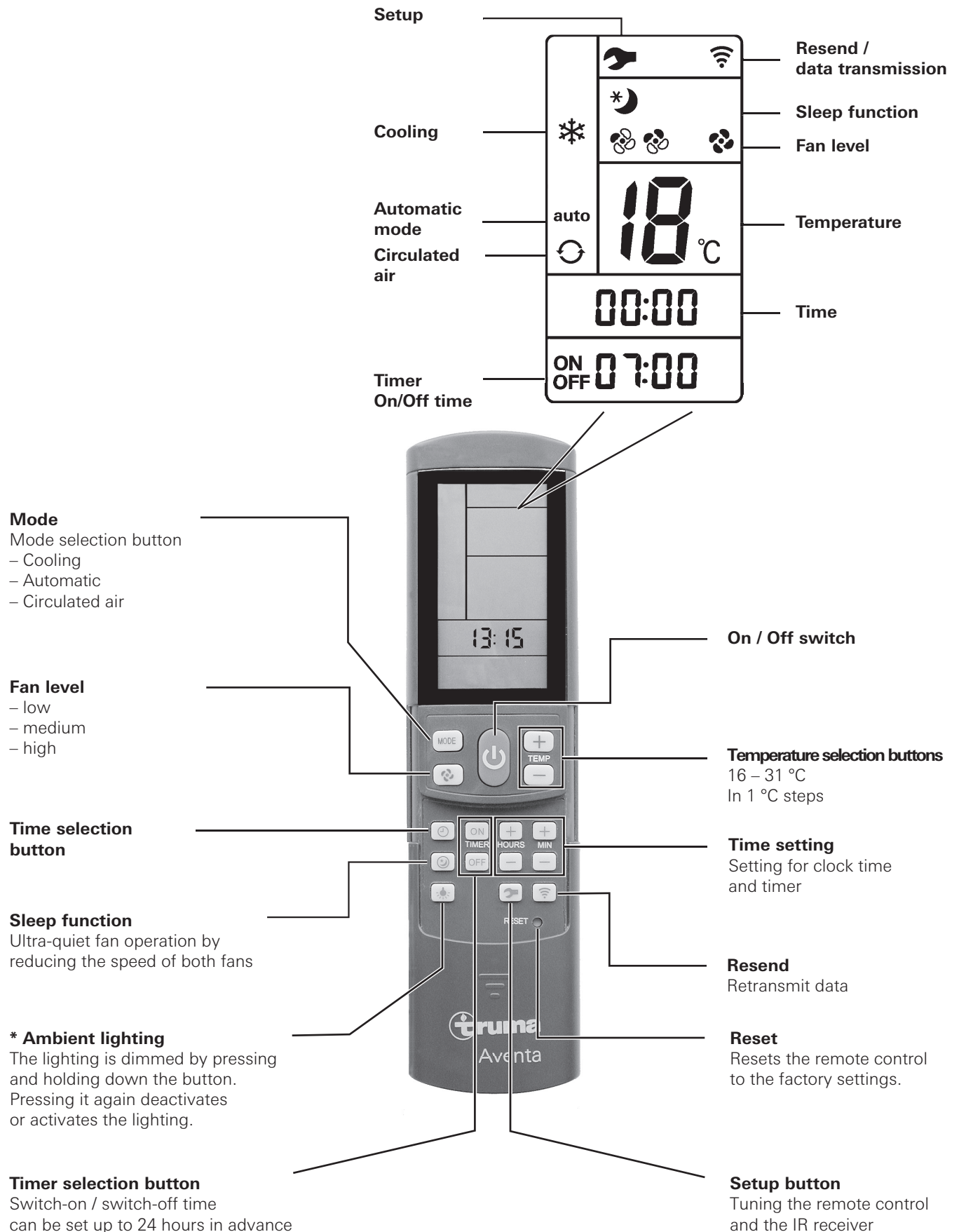

* No function in the case of air distributor small

Figure 1

Start-up

Before switching on, be sure to check that the camp site has adequate power supply fusing (230 V).

 In order to prevent the power cable of the recreational vehicle from overheating (minimum cross-section 3 x 2.5 mm²) the cable drum must be fully unwound.

The remote control must always be pointed at the infrared receiver in order to perform the individual switching commands.

Before switching on for the first time, the remote control must be tuned to the IR receiver.

- Insert batteries (pay attention to polarity)
- Setup symbol flashes (if symbol does not flash, perform Reset)
- Point remote control at IR receiver
- Press Setup button and hold down
- When the red LED on the IR receiver starts to flash, release the Setup button.

The remote control is tuned to the IR receiver, the Setup symbol goes off and the air conditioning system starts in circulated air mode, at low fan level and with no timer set.

Switching on

Switch on the air conditioning system using the **“On / Off switch”** of the remote control. The last selected settings are taken over.

 The circulated air fan runs after switching on. The compressor switches itself on after no more than 3 minutes, and the blue LED flashes.

Temperature

If necessary, use the **“Temperature selection buttons”** to set the required room temperature with **“+”** and **“–”**.

Mode

Select the required operating mode by pressing the **“MODE”** button one or more times.

- Cooling
- Automatic
- Circulated air

When the room temperature that was selected using the remote control is reached in **cooling mode**, the compressor switches off and the blue LED in the IR receiver goes off. The circulated air fan continues to run in order to provide ventilation. If the room temperature setting is exceeded, the appliance automatically reverts to cooling mode.

 . If the air humidity in the vehicle is extremely high at the beginning of the cooling procedure, moisture can build up on the underside of the air distributor. The doors and windows should therefore be kept closed and the highest fan level selected.

In **automatic mode**, the fan level is selected automatically depending on the room temperature.

In **circulated air mode**, the interior air is recirculated and cleaned by the filters / panels. No LED's illuminate in the IR receiver.

Fan

Select the required fan level by pressing the **“Fan level”** button one or more times.

Fan level (not functional in automatic mode):

- low
- medium
- high

Sleep function

In **“Sleep function”** the internal and external fans operate at slow speed and are therefore extremely quiet.

Switching off

To switch off, press the **“On / Off switch”** on the remote control. The remote control and the appliance are switched off. * The light can still be switched on and off using the **“Ambient lighting”** button.

* No function in the case of air distributor small

 The blue LED flashes when the air conditioning system is switched back on. The circulated air fan runs, and the compressor switches on after no more than 3 minutes.

Time

Press the **“Time selection button”** and set the current time using the **“Time setting”** buttons.

The time is always shown on the display (exception with ON / OFF timer).

The time must be reset after changing the batteries or after a daylight saving time change.

Timer ON / OFF

The On / Off time of the air conditioning system can be set in advance for a minimum of 15 minutes to a maximum of 24 hours, starting from the current time, using the integrated timer.

The appliance must be switched on using the remote control in order to program it.

Set required operating mode and room temperature.

Then select **TIMER ON** or **TIMER OFF** using the **“TIMER selection buttons”**. Set the required On / Off time using the **“Time setting”** buttons (15 minutes to 24 hours) and **confirm** with **TIMER ON** or **TIMER OFF**.

Pressing the relevant timer button again deactivates the timer function.

* Ambient lighting

Irrespective of whether the air conditioning system is operating, the lighting in the air distributor can be switched on or off by pressing the **“Ambient lighting”** button. The lighting is dimmed by pressing and holding down the **“Ambient lighting”** button. The previous setting is activated when it is switched on again.

* No function in the case of air distributor small

Reset

Resets the settings of the remote control to the factory settings when pressed using a ballpoint pen, for example. Setup symbol flashes.

Resend

The previous settings are resent.

Setup

Tune the remote control to the air conditioning system that is going to be operated.

IR receiver and manual on / off

There is an additional pushbutton on the IR receiver (m), with which the unit can also be switched on and off without the remote control (e.g. with a ballpoint pen).

If the unit is switched on using this pushbutton, the system is automatically reset to the factory settings (automatic mode, 22 °C).

IR receiver / function display

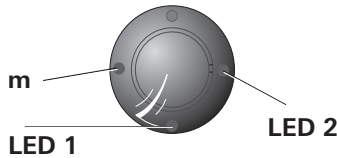

Figure 2

LED 1 blue – illuminated – (cooling mode)
LED 1 blue – flashing – (cooling mode compressor start-up)

LED 2 red – flashing – (data transfer in progress)
LED 2 red – illuminated – (fault)

LED 1 and LED 2 illuminated (230 V interrupted \sim , compressor switches off)

Red LED illuminated

The appliance is indicating a fault. Switch the appliance off, wait for a short time and switch on again. If red light stays on, contact Truma Service.

Air distribution

Right / left

There are two individually adjustable air outlets at the front and rear.

Front / rear

The air flow can be metered between the front and rear areas of the vehicle.

Ceiling / floor

The air flow can be directed from the ceiling to the floor.

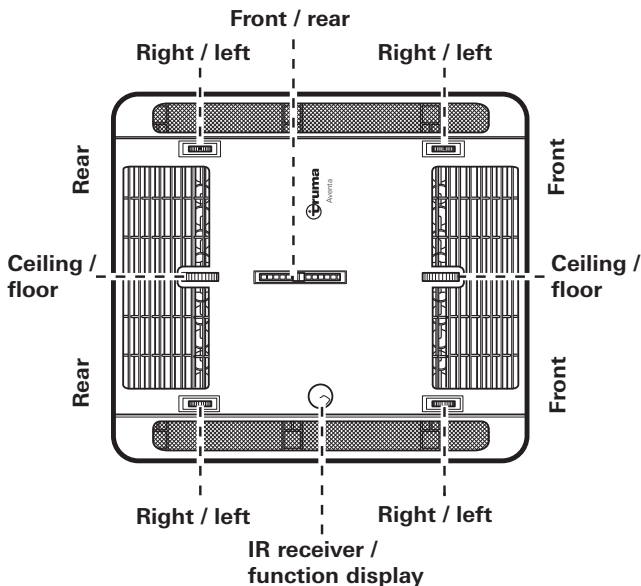
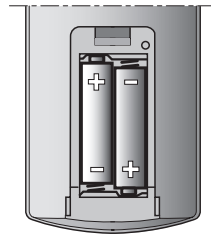

Figure 3

IR remote control battery change

Only use micro-batteries that will not leak, type LR 3, AM4, AAA, MN 2400 (1.5 V).

The battery compartment is on the back of the remote control.



When inserting new batteries, make sure the positive / negative terminals are connected correctly.



Empty, used batteries can leak and damage the remote control! Remove the batteries if the remote control is not being used for a long period of time.

Figure 4

No warranty is given for damage caused by leaking batteries.

Disposal



Neither the remote control nor the batteries may be disposed of with domestic refuse, instead they must be sent for recycling separately via a collection point. By doing this you are contributing towards reuse and recycling.



The tuning between the remote control and the air conditioning system is retained if the batteries are removed.

Maintenance

Maintenance, repairs and cleaning must not be done by children.

Carry out filter changes depending on the amount of use, but at least every 12 months.

On the air distributor small, remove the panels and clean under clear / lukewarm water.

Never operate the air conditioning system without a filter / panels. This can lead to loss of power. Keep the air inlets / outlets and the condensation traps on the roof free of obstructions such as leaves at all times. The air conditioning system should only be cleaned with a soft, damp cloth.

Disposal

The appliance must be disposed of in accordance with the administrative regulations of the respective country in which it is used. National regulations and laws (in Germany, for example, the End-of-life Vehicle Regulation) must be observed.

The relevant regulations must be observed in other countries.

Accessories

Aventa air filter kit, 2 pcs
for air distributor, **not** for **air distributor small**
(Part. No. 40091-16800)

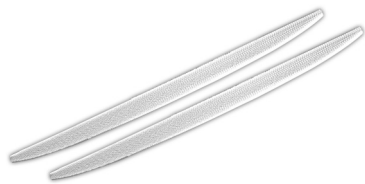

Figure 5

Truma CP plus

Truma CP plus digital control panel with automatic climate control for the iNet-capable Truma heaters Combi and Truma air conditioning systems Aventa eco, Aventa comfort (from serial number 24084022 – 04/2013), Saphir comfort RC and Saphir compact (from serial number 23091001 – 04/2012)

- The automatic climate control function automatically controls the heater and the air conditioning system until the required temperature is reached in the vehicle.
- Can be extended with the Truma iNet Box. With this, all TIN bus-capable Truma appliances can also be controlled via the Truma App



Figure 6

Truma iNet Box

The Truma iNet Box for simple networking and control of Truma appliances with a smartphone or tablet computer using the app.

- Simple installation and start-up via the Truma App
- Can be extended with the update function, which ensures that it is always up to date



Figure 7

Troubleshooting

Fault	Cause / Remedy
Appliance not cooling	<ul style="list-style-type: none"> – Thawing procedure in progress – Remote control temperature setting reached or too high
Appliance providing insufficient cooling or no cooling at all	<ul style="list-style-type: none"> – Filter / panels dirty, replace filter / clean panels – External air routes soiled / blocked
Moisture on underside of air distributor	<ul style="list-style-type: none"> – Close windows and doors and select high fan level
Water dripping out of air distributor	<ul style="list-style-type: none"> – Condensation trap on external unit blocked – Seal between appliance and roof not intact – System at too much of an angle
Remote control not working	<ul style="list-style-type: none"> – Check batteries in remote control and replace if necessary
Appliance not reacting to remote control commands	<ul style="list-style-type: none"> – Check whether there are obstructions between the remote control and the IR receiver – Is the remote control tuned to the IR receiver / Tune remote control to IR receiver.
Compressor switches off and back on again after approx. 3 minutes	<ul style="list-style-type: none"> – Voltage drop at 230 V ~ power supply / check 230 V ~ power supply

If these actions do not remedy the problem, please contact Truma Service.

Technical data

Determined on the basis of EN 14511 or Truma test conditions

Power supply

230 V – 240 V ~, 50 Hz

Power consumption

Aventa compact: 2.8 A
Aventa compact plus: 4.4 A

Starting current

Aventa compact: 20 A (150 ms)
Aventa compact plus: 28 A (150 ms)

Appliance fuse (230 V)

Aventa compact: T 5 A H (slow)
Aventa compact plus: T 6.3 A H (slow)

Cooling power

Aventa compact: 1.7 kW (T35 / T35)
Aventa compact plus: 2.2 kW (T35 / T35)

Air volume flow

Aventa compact: max. 370 m³/h
Aventa compact plus: max. 400 m³/h

Usage limits

+16 °C to 40 °C

Maximum angle during operation

8 %

Weight

inclusive installation materials
Aventa compact: 27,5 kg
Aventa compact plus: 29.5 kg

Dimensions (W x H x D)

External: 560 x 265 x 785 mm
Internal: 523 x 46 x 670 mm (air distributor)
Internal: 496 x 46 x 556 mm (air distributor small)

Refrigerant

Aventa compact: R 407C / 0.38 kg
Aventa compact plus: R 407C / 0.47 kg

Contains fluorinated greenhouse gases covered by the Kyoto Protocol. Hermetically sealed.

Global Warming Potential (GWP)

1774

CO₂ equivalent

Aventa compact: 638.6 kg
Aventa compact plus: 833.3 kg



Subject to technical changes.

Installation dimensions (in mm)

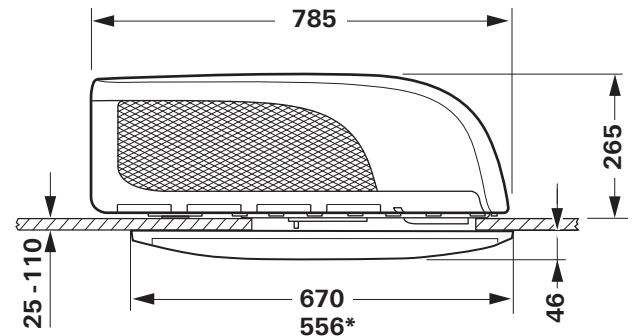

Figure 8

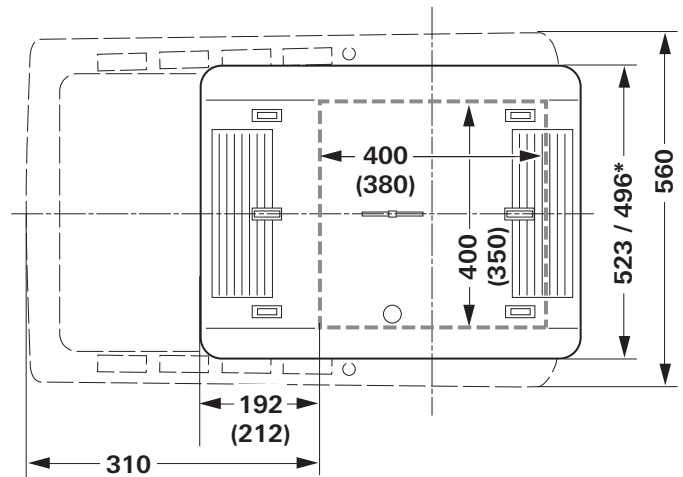

Figure 9

*air distributor small

Clearance around the air conditioning system

The clearance around the **external unit** must be 20 mm at the front and 50 mm at the side. At least 20 mm of clearance must be left at the rear. Truma recommends clearance of 50 mm so that the exhaust air can blow out freely.

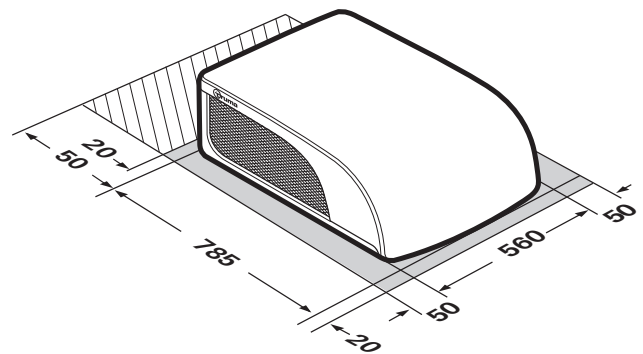

Figure 10

The clearance around the **air distributor** must allow the air to blow out without obstructions. The side clearance must be at least 40 mm (not in the case of the air distributor small). The pivoting range of flaps and doors must be taken into consideration.

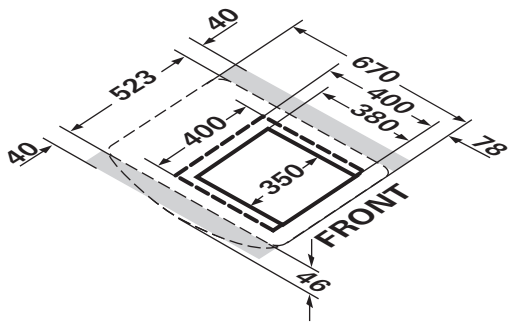

Figure 11 – Air distributor

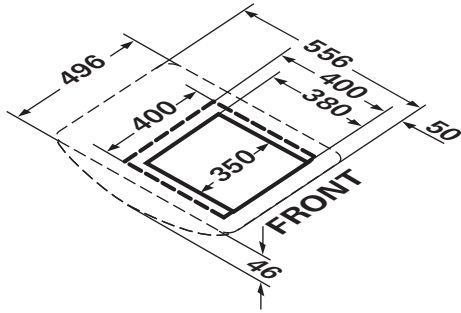

Figure 11 a – air distributor small

Air inlets / outlets

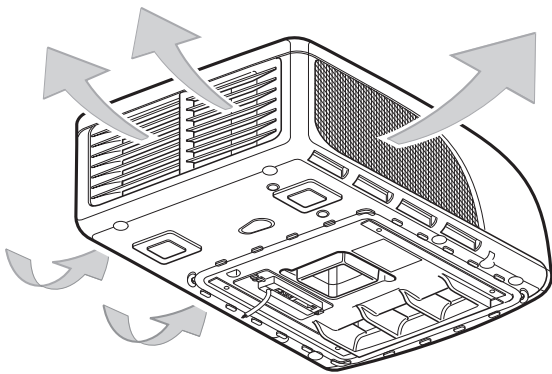

Figure 12

Condensation traps

The condensation is led away via the roof of the vehicle.

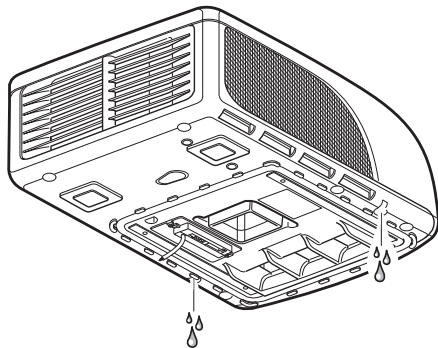

Figure 13

Subject to technical changes.

Manufacturer's Warranty (European Union)

1. Scope of Manufacturer's Warranty

As the Manufacturer of the appliance, Truma undertakes a warranty towards the Consumer that covers any material and/or manufacturing defects of the appliance.

This Warranty is applicable in EU member states as well as in Iceland, Norway, Switzerland and Turkey. A Consumer is the natural person who was the first one to purchase the appliance from the Manufacturer, OEM or dealer and who neither resold the appliance in a commercial or self-employed professional capacity nor installed it for a third party in such a capacity.

The Manufacturer's Warranty covers any of the aforementioned defects that occur within 24 months upon concluding the purchase agreement between the seller and the Consumer. The Manufacturer or an authorised service partner undertakes to remedy such defects through subsequent fulfilment, i.e. at its discretion either by repairing or replacing the defective item. Defective parts shall become the property of the Manufacturer or the authorised service partner. If the appliance is no longer manufactured at the time of defect notification and if replacement delivery has been opted for, then the manufacturer may deliver a similar product.

If the Manufacturer remedies a defect under its Warranty commitment, the term of the Warranty shall not start again with regard to the repaired or replaced parts; rather, the original warranty period shall continue to be applicable to the appliance. Only the Manufacturer itself and an authorised service partner shall be entitled to conduct a warranty job. Any costs that occur in the event of a warranty claim shall be settled directly between the authorised service partner and the Manufacturer. The Warranty does not cover additional costs arising from complicated removal or installation jobs on the appliance (e.g. dismantling of furnishings or parts of the vehicle body), and neither does it cover travel expenses incurred by the authorised service partner or the Manufacturer.

No further-reaching claims shall be permitted, especially damage claims presented by the Consumer or third parties. This shall not affect the provisions of the German Product Liability Act (Produkthaftungsgesetz).

The voluntary manufacturer's warranty does not affect the consumer's legally valid claims for defects against the seller in the relevant country of purchase. In individual countries there may be warranties that can be issued by the relevant dealer (official distributor, Truma Partner). In such cases the warranty can be implemented directly through the dealer from whom the Consumer bought the appliance. The warranty regulations of the country in which the appliance was purchased by the Consumer for the first time shall also be applicable.

2. Warranty exclusions

No warranty claim shall be applicable under the following circumstances:

- Improper, unsuitable, faulty or negligent use and any use that is not compliant with the intended purpose
- Improper installation, assembly or commissioning, contrary to operating or installation instructions
- Improper operation or operation contrary to operating or installation instructions, particularly any disregard for maintenance, care or warning notes,
- Instances where installations, repairs or any other procedures have been conducted by non-authorised parties

- Consumable materials and parts which are subject to natural wear and tear
- Installation of replacement, supplementary or accessory parts that are not original manufacturer's parts or which have not been approved by the manufacturer. This applies in particular if the appliance is subject to networked control, if the control units or the software have not been approved by Truma or if the Truma control unit (e.g. Truma CP plus or Truma iNet Box) has not been exclusively used for controlling Truma appliances or appliances approved by Truma.
- As a consequence of damage arising from foreign substances (e.g. oil, or plasticisers in the gas), chemical or electrochemical influences in the water, or cases when the appliance has come into contact with unsuitable substances (e.g. chemical products, flammable substances or unsuitable cleaning agents)
- Damage caused by abnormal environmental or unsuitable operating conditions
- Damage caused by force majeure or natural disasters or any other influences not within Truma's responsibility
- Damage resulting from improper transport
- End customer's or third-party modifications of the appliance, including any replacement, supplementary or accessory parts, or installation of the same, especially concerning the exhaust gas system or the cowl.

3. Making a warranty claim

The warranty must be claimed with an authorised service partner or at the Truma Service Centre. All the relevant addresses and phone numbers can be found at www.Truma.com, in the "Service" section.

The Manufacturer's address is:
 Truma Gerätetechnik GmbH & Co. KG
 Truma Servicezentrum
 Wernher-von- Braun-Straße 12
 85640 Putzbrunn, Germany

To ensure a smooth procedure, we would be grateful if you could have the following details ready before contacting us:

- Detailed description of the defect
- Serial number of the appliance
- Date of purchase

The authorised service partner or the Truma Service Centre will then specify the further procedure. To avoid transport damage, the affected appliance must only be shipped by prior arrangement with the authorised service partner or the Truma Service Centre.

If the warranty claim is recognised by the Manufacturer, then the transport expenses shall be borne by the same. If no warranty claim is applicable, the Consumer will be notified accordingly and any repair and transport expenses shall then be the Consumer's liability. We ask you not to send in an appliance without prior arrangement.

Table des matières

Symboles utilisés	20
Informations concernant la sécurité	20
Remarques sur l'utilisation de systèmes de climatisation	21
Mode d'emploi	
Télécommande	22
Mise en service	23
Mise en marche	23
Mode	23
Ventilateur	23
Fonction Sommeil	23
Arrêt	23
Heure	23
Timer ON / OFF	23
* Éclairage d'ambiance	23
Reset	23
Resend	23
Setup	24
Récepteur IR et marche / arrêt manuel	24
Récepteur IR / affichage de fonctions	24
La LED rouge s'allume	24
Distribution d'air	24
Remplacement des piles de la télécommande IR	24
Mise au rebut	24
Maintenance	24
Mise au rebut	24
Accessoires	25
Recherche de pannes	25
Caractéristiques techniques	26
Dimensions pour le montage (dimensions en mm)	26
Espaces libres autour du système de climatisation	26
Entrées d'air / sorties d'air	27
Écoulements d'eau de condensation	27
Déclaration de garantie du fabricant (Union européenne)	27

Symboles utilisés



Le montage et la réparation de l'appareil doivent être effectués uniquement par du personnel spécialisé.



Ce symbole indique des risques possibles.



Remarque avec informations et conseils.

L'appareil n'est pas accessible auprès du grand public

Vous pouvez également télécharger les instructions de montage / le mode d'emploi depuis notre site Web. Vous trouverez le document correspondant sous le lien suivant : <https://www.truma.com/fr/fr/sav/telechargements.html>

Informations concernant la sécurité



Seul du personnel spécialisé et formé a le droit de monter les produits Truma, de les réparer et d'effectuer la vérification du fonctionnement en respectant les instructions de montage et le mode d'emploi ainsi que les règles reconnues de la technique. On entend par personnel spécialisé des personnes qui, en raison de leur formation professionnelle initiale et de formations ultérieures, de leurs connaissances et expériences avec les produits Truma et les normes en vigueur, sont en mesure d'effectuer correctement les travaux nécessaires et de reconnaître les dangers possibles.

L'appareil doit être installé en suivant les consignes d'installation nationales.

Cet appareil peut être utilisé par des enfants à partir de 8 ans ainsi que des personnes aux capacités physiques, sensorielles ou mentales restreintes ou bien manquant d'expérience et de connaissances à condition d'être sous surveillance ou d'avoir été instruits sur l'utilisation sûre de l'appareil et de comprendre les risques en résultant.

Les enfants ne doivent pas jouer avec l'appareil.

Afin d'éviter les dommages dus au transport, l'appareil doit être envoyé seulement après accord du centre de SAV Truma.

Pour éviter une entrée d'eau en cas de transport sur une remorque avec timon abaissé, les ouvertures sur le côté arrière du système de climatisation doivent être bouchées avec du ruban adhésif.

Avant d'ouvrir le boîtier, la tension doit être coupée du secteur sur tous les pôles.

Seul un spécialiste est autorisé à remplacer les fusibles de l'appareil et les conduites de raccordement au secteur.

Le fusible de l'appareil se trouve sur la commande électronique de l'appareil ; il doit être remplacé uniquement par un fusible similaire.

Utiliser seulement des pièces originales, de remplacement et d'accessoires Truma.

Les actions suivantes en particulier invalident les droits à garantie et entraînent l'exclusion de toute demande de réparation du préjudice subi :

- modifications apportées à l'appareil (y compris accessoires) ;
- utilisation de pièces de rechange et accessoires autres que des pièces originales Truma ;
- non-respect des instructions de montage et du mode d'emploi.

En outre, l'autorisation d'utiliser l'appareil est annulée et entraîne dans de nombreux pays l'annulation de l'autorisation pour tout le véhicule.

Le circuit de froid contient le réfrigérant R 407C ; il doit être ouvert uniquement **en usine**.

Les entrées d'air / sorties d'air de l'unité extérieure et sur le distributeur d'air ne doivent en aucun cas être entravées. Veuillez en tenir compte pour assurer un fonctionnement irréprochable de votre appareil.

Afin d'éviter des détériorations sur l'appareil, ne pas utiliser durablement l'appareil avec une inclinaison de plus de 8 %.

Ne pas effectuer de mode de rafraîchissement prolongé en position inclinée, l'eau de condensation produite ne pouvant le cas échéant pas s'écouler et risquant dans un cas défavorable de parvenir à l'intérieur du véhicule.

Pour un fonctionnement irréprochable, et pour éviter les dommages, il faut pour l'alimentation en tension utiliser uniquement des sources au tracé sinusoïdal pur (par exemple générateur), sans pics de tension. Le fonctionnement du système de climatisation est autorisé seulement sur une source de tension primaire.

S'assurer lors du nettoyage du véhicule que de l'eau ne parvient pas dans l'appareil avec par exemple un système de nettoyage haute pression (par exemple ne pas pulvériser directement dans les ouvertures de l'appareil).

L'emploi / l'utilisation d'appareils de nettoyage à eau chaude et à vapeur **n'est pas** admissible.

Les écoulements d'eau de condensation doivent toujours être libres pendant le fonctionnement.

Remarques sur l'utilisation de systèmes de climatisation

Avant la mise en service, vérifiez si le camping offre une protection suffisante:

Aventa compact: au moins 4 A

Aventa compact plus: au moins 6 A

Parquez votre véhicule dans la mesure du possible à l'ombre.

L'occultation avec des stores réduit le rayonnement de chaleur.

Nettoyez régulièrement votre toit (les toits sales chauffent plus vite).

Aérez à fond avant de faire fonctionner l'appareil afin d'évacuer hors du véhicule l'air chaud accumulé.

Pour obtenir un climat ambiant sain, la différence entre la température intérieure choisie et la température extérieure ne doit pas être trop importante. L'air mis en circulation est nettoyé et séché pendant le fonctionnement. Même en cas de faibles différences de température, le séchage de l'air humide et lourd crée un climat ambiant agréable.

Pendant le mode de refroidissement, garder toutes les portes et fenêtres fermées afin d'éviter toute formation d'eau de condensation sur le distributeur d'air.

Pour un refroidissement plus rapide :

- palier de ventilateur réglé sur « haut »,
- distribution d'air avant / arrière sur la position du milieu,
- régler la distribution d'air plancher / plafond sur « plafond ».

Ne plus utiliser la télécommande en cas de fonctionnement du système de climatisation en liaison avec la pièce de commande Truma CP plus et / ou une Truma iNet Box (app). Vous pouvez utiliser la Truma App pour la commande à distance.

Mode d'emploi

i Il est possible de consulter les modes d'emploi en mode hors connexion à l'aide d'un terminal mobile et de la Truma App. Les modes d'emploi sont téléchargés une fois avec la liaison radio existante et enregistrés sur le terminal mobile.

i Les symboles affichés sur l'afficheur deviennent visibles en fonction du réglage

Télécommande

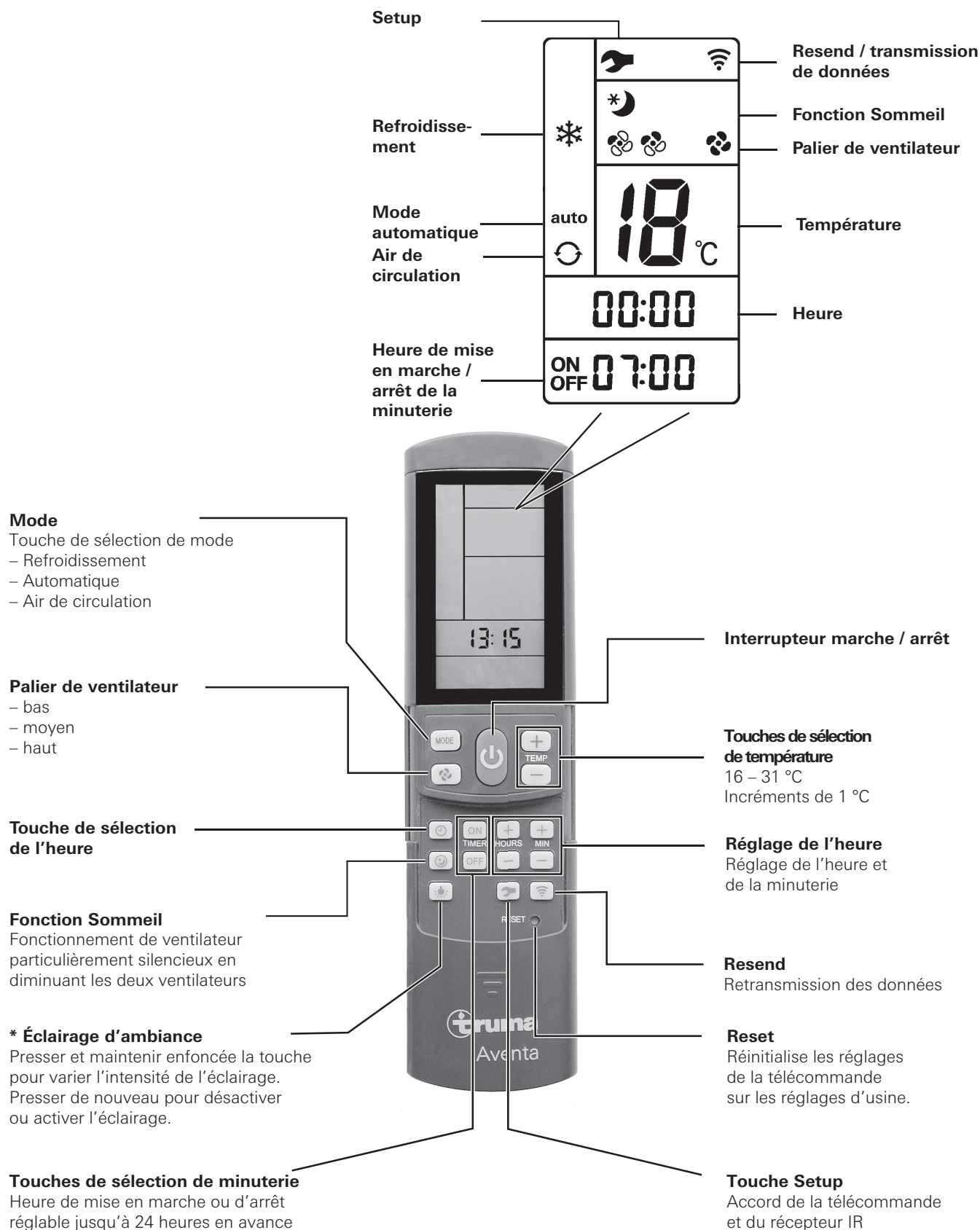

* Sans fonction sur le distributeur d'air small

Figure 1

Mise en service

Avant la mise en marche, veiller impérativement à ce que le fusible de l'alimentation en courant du terrain de camping soit suffisamment dimensionné (230 V).



Le dévidoir de câble doit être entièrement déroulé afin d'éviter une surchauffe du câble d'alimentation en courant pour le véhicule de loisirs (section minimum de 3 x 2,5 mm²).

Pour l'exécution des différentes commandes de commutation, la télécommande doit toujours être dirigée vers le récepteur infrarouge.

Avant la première mise en marche, la télécommande doit être accordée au récepteur IR.

- Insérer les piles (respecter la polarité)
- Le symbole Setup clignote (si le symbole ne clignote pas, effectuer un reset)
- Orienter la télécommande vers le récepteur IR
- Presser la touche Setup et la maintenir pressée
- Lorsque la LED rouge clignote sur le récepteur IR, relâcher la touche Setup.

La télécommande est accordée au récepteur IR, le symbole Setup s'éteint et le système de climatisation démarre en mode de circulation d'air, palier de ventilateur bas, aucun timer activé.

Mise en marche

Mettre le système de climatisation en marche à l'aide de la touche « **interrupteur marche / arrêt** » de la télécommande. Les réglages choisis en dernier sont appliqués.



Après la mise en marche, le ventilateur d'air de circulation fonctionne. Le compresseur se met en marche au plus tard après 3 minutes, la LED bleue clignote.

Température

En cas de besoin, modifier la température ambiante souhaitée avec les « **touches de sélection de température** » en actionnant « + » et « - ».

Mode

Sélectionner le mode souhaité en pressant une ou plusieurs fois la touche « **MODE** ».

- Refroidissement
- Automatique
- Air de circulation

Une fois atteinte la température ambiante réglée sur la télécommande en **mode de rafraîchissement**, le compresseur s'arrête et la LED bleue du récepteur IR s'éteint. Le ventilateur d'air de circulation continue à fonctionner pour assurer la ventilation. En cas de dépassement de la température ambiante réglée, l'appareil repasse automatiquement en mode de rafraîchissement.



Lors de l'opération de refroidissement, l'air se déshumidifie. Si l'humidité de l'air dans le véhicule est très élevée au début de l'opération de refroidissement, une formation d'humidité peut survenir sur le côté inférieur du distributeur d'air. Gardez par conséquent les portes et fenêtres fermées et choisissez le palier de ventilateur le plus élevé.

En **mode automatique**, le palier de ventilateur est sélectionné automatiquement en fonction de la température ambiante.

En **mode de circulation d'air**, l'air intérieur est mis en circulation et nettoyé par les filtres / panneaux. Aucune LED ne s'allume dans le récepteur IR.

Ventilateur

Sélectionner le palier de ventilateur souhaité en pressant une ou plusieurs fois la touche « **palier de ventilateur** ».

Palier de ventilateur (en cas de mode automatique sans fonction) :

- bas
- moyen
- haut

Fonction Sommeil

Dans la « **fonction Sommeil** » les ventilateurs intérieurs et extérieurs fonctionnent à basse vitesse et donc particulièrement silencieusement.

Arrêt

Pour arrêter, presser « **l'interrupteur marche / arrêt** » sur la télécommande. La télécommande et l'appareil s'arrêtent. * Il est toujours possible d'allumer ou éteindre la lumière via la touche « **éclairage d'ambiance** ».

* Sans fonction sur le distributeur d'air small



Si le système de climatisation est remis en marche, la LED bleue clignote. Le ventilateur d'air de circulation fonctionne et le compresseur se met en marche au plus tard après 3 minutes.

Heure

Presser la « **touche de sélection de l'heure** » et régler l'heure actuelle avec les touches « réglage de l'heure ».

L'heure s'affiche toujours sur l'afficheur (sauf avec Timer ON / OFF).

Après un changement de pile ou un changement d'heure, il faut recommencer le réglage de l'heure.

Timer ON / OFF

La minuterie intégrée permet de régler l'heure de mise en marche / d'arrêt du système de climatisation à partir de l'heure actuelle pour au moins 15 minutes jusqu'à maximum 24 heures en avance.

Pour la programmation, mettre en marche l'appareil avec la télécommande.

Régler le mode et la température ambiante souhaités.

Ensuite, sélectionner TIMER ON ou TIMER OFF avec les « **touches de sélection de TIMER** ». Régler l'heure de mise en marche et d'arrêt souhaitées (15 minutes – 24 heures) avec les touches « **réglage de l'heure** » et **confirmer** avec TIMER ON ou TIMER OFF.

Presser de nouveau la touche de timer correspondante pour désactiver la fonction de minuterie.

* Éclairage d'ambiance

Indépendamment du fonctionnement du système de climatisation, l'éclairage dans le distributeur d'air peut être mis en marche / arrêté en pressant la touche « **éclairage d'ambiance** ». Presser et maintenir enfoncée la touche « **éclairage d'ambiance** » pour varier l'intensité de l'éclairage. À la remise en marche, le dernier réglage s'active.

* Sans fonction sur le distributeur d'air small

Reset

Réinitialise les réglages de la télécommande sur les réglages d'usine en appuyant (par exemple avec un stylo à bille). Le symbole Setup clignote.

Resend

Les derniers réglages sont de nouveau envoyés.

Setup

Accord de la télécommande sur le système de climatisation devant actuellement être exploité.

Récepteur IR et marche / arrêt manuel

Le récepteur IR comporte un interrupteur à touche supplémentaire (m) avec lequel l'appareil peut être mis en marche ou arrêté même sans la télécommande (par exemple avec un stylo à bille).

En cas de mise en marche via cet interrupteur à touche, l'appareil est automatiquement réinitialisé sur les réglages d'usine (mode automatique, 22 °C).

Récepteur IR / affichage de fonctions

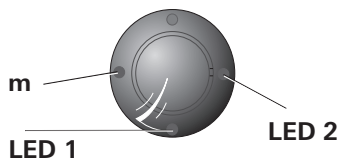

Figure 2

LED 1 bleue – allumée – (mode de rafraîchissement)
LED 1 bleue – clignotante – (démarrage de compresseur mode de rafraîchissement)

LED 2 rouge – clignotante – (transmission des données)
LED 2 rouge – allumée – (défaillance)

La LED 1 et la LED 2 s'allument (chute de la tension 230 V ~, le compresseur s'arrête)

La LED rouge s'allume

Cet appareil affiche un incident. Arrêtez l'appareil, attendez brièvement et remettez en marche. Si la LED rouge est toujours allumée, adressez-vous au SAV Truma.

Distribution d'air

À droite / à gauche

Respectivement deux sorties d'air réglables individuellement à l'avant et en arrière.

Avant / arrière

Le flux d'air peut être dosé entre la zone de véhicule avant et arrière.

Plafond / plancher

Le flux d'air peut être dirigé du plafond au plancher.

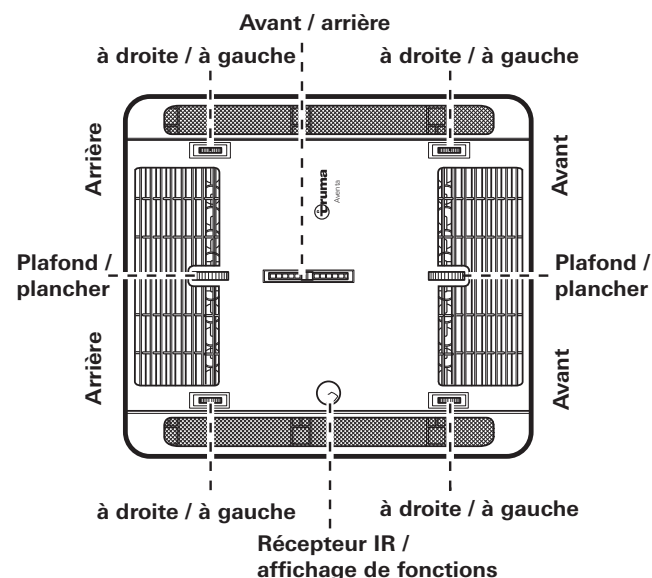
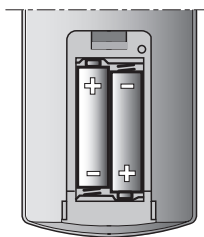

Figure 3

Remplacement des piles de la télécommande IR

Utilisez uniquement des piles micro ne coulant pas, type LR 3, AM4, AAA, MN 2400 (1,5 V).

Le compartiment à piles se trouve à l'arrière de la télécommande.



Respecter la polarité plus / moins lors de la mise en place des piles neuves.



Les piles vides usagées risquent de couler et d'endommager la télécommande. Enlevez les piles en cas de non-utilisation prolongée de la télécommande.

Figure 4

Aucun droit à garantie en cas de dommages dus à des piles ayant coulé.

Mise au rebut



La télécommande et les piles ne doivent pas être mises au rebut avec les déchets ménagers mais être amenées séparément à un point de collecte pour recyclage.

Vous apportez ainsi une contribution à la réutilisation et au recyclage.



Même en enlevant les piles, l'accord entre la télécommande et le système de climatisation est conservé.

Maintenance

La maintenance, la réparation et le nettoyage ne doivent pas être réalisés par des enfants.

Effectuer un remplacement de filtre en fonction de l'intensité d'utilisation ; nous recommandons cependant un remplacement au moins tous les 12 mois.

Dans le cas du distributeur d'air small, démonter les panneaux et les nettoyer à l'eau claire et tiède.

Ne jamais faire fonctionner le système de climatisation sans filtre / panneaux. Cela peut provoquer une perte de puissance. Sur le toit, toujours garder les entrées d'air / sorties d'air ainsi que les écoulements d'eau de condensation exempts d'obstacles, par exemple des feuilles mortes. Pour le nettoyage du système de climatisation, utilisez un chiffon doux et humide.

Mise au rebut

L'appareil doit être éliminé conformément aux règles administratives du pays d'utilisation. Les prescriptions et lois nationales doivent être respectées (en Allemagne, il s'agit par exemple du décret sur les véhicules hors d'usage).

Hors Allemagne, les prescriptions en vigueur des pays respectifs doivent être respectées.

Accessoires

Jeu de filtres à air Aventa, 2 pièces pour le distributeur d'air, **pas** pour le **distributeur d'air small** (n° d'art. 40091-16800)

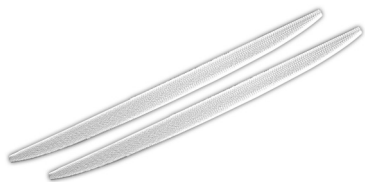

Figure 5

Truma CP plus

Pièce de commande numérique Truma CP plus avec climatisation automatique pour les chauffages Truma Combi compatibles iNet et les systèmes de climatisation Truma compatibles iNet Truma Aventa eco, Aventa comfort (à partir du numéro de série 24084022 – 04/2013), Saphir comfort RC et Saphir compact (à partir du numéro de série 23091001 – 04/2012)

- La fonction de climatisation automatique pilote automatiquement le chauffage et le système de climatisation jusqu'à la température souhaitée dans le véhicule
- Extensible avec la Truma iNet Box. Ainsi, tous les appareils compatibles TIN-Bus peuvent aussi être pilotés via la Truma App



Figure 6

Truma iNet Box

La Truma iNet Box pour l'interconnexion simple des appareils Truma et commande avec smartphone ou tablette par App.

- Montage facile et mise en service par Truma App
- Possibilité d'extension par fonction de mise à jour, gage de pérennité



Figure 7

Recherche de pannes

Erreur	Cause / action
L'appareil ne refroidit pas	<ul style="list-style-type: none"> – Opération de dégivrage en cours – La température réglée sur la télécommande est atteinte ou trop élevée
L'appareil refroidit l'air insuffisamment ou pas du tout	<ul style="list-style-type: none"> – Filtres / panneaux encrassés, remplacer les filtres / nettoyer les panneaux – Voies d'air à l'extérieur encrassées / obstruées
Humidité sur le côté inférieur du distributeur d'air	– Fermer les portes et fenêtres et choisir un palier de ventilateur élevé
De l'eau s'égoutte du distributeur d'air	<ul style="list-style-type: none"> – Écoulement d'eau de condensation sur l'unité extérieure bouché – Appareil non correctement étanchéifié par rapport au toit (par exemple joint défectueux) – Position inclinée de l'installation trop importante
La télécommande ne fonctionne pas	– Vérifier les piles de la télécommande et le cas échéant les remplacer
L'appareil ne réagit pas aux ordres de la télécommande	<ul style="list-style-type: none"> – Vérifiez si des obstacles se trouvent entre la télécommande et le récepteur IR – La télécommande est-elle accordée sur le récepteur IR ? / Accorder la télécommande sur le récepteur IR.
Le compresseur s'arrête et se remet en marche après environ 3 minutes	– Chute de tension en cas d'alimentation en tension 230 V ~ / vérifier l'alimentation en tension 230 V ~

Si ces démarches ne permettent pas d'éliminer la défaillance, adressez-vous au SAV Truma.

Caractéristiques techniques

Établies selon la norme EN 14511 ou les conditions de contrôle Truma.

Alimentation en tension

230 V – 240 V ~, 50 Hz

Consommation de courant

Aventa compact: 2,8 A
Aventa compact plus: 4,4 A

Courant de démarrage

Aventa compact: 20 A (150 ms)
Aventa compact plus: 28 A (150 ms)

Fusible de l'appareil (230 V)

Aventa compact: T 5 A H (à action retardée)
Aventa compact plus: T 6,3 A H (à action retardée)

Puissance de refroidissement

Aventa compact: 1,7 kW (T35 / T35)
Aventa compact plus: 2,2 kW (T35 / T35)

Flux volumétrique

Aventa compact: max. 370 m³/h
Aventa compact plus: max. 400 m³/h

Limites d'utilisation

de +16 °C à 40 °C

Position inclinée maximale pendant le fonctionnement

8 %

Poids

matériel de montage inclus
Aventa compact: 27,5 kg
Aventa compact plus: 29,5 kg

Dimensions (l x H x P)

Extérieur : 560 x 265 x 785 mm
Intérieur : 523 x 46 x 670 mm (distributeur d'air)
Intérieur : 496 x 46 x 556 mm (distributeur d'air small)

Réfrigérant

Aventa compact: R 407C / 0,38 kg
Aventa compact plus: R 407C / 0,47 kg

Contient des gaz fluorés à effet de serre répertoriés dans le protocole de Kyoto. Hermétiquement fermé.

Potentiel de réchauffement global (PRG)

1774

Équivalent CO₂

Aventa compact: 638,6 kg
Aventa compact plus: 833,3 kg



Sous réserve de modifications techniques.

Dimensions pour le montage (dimensions en mm)

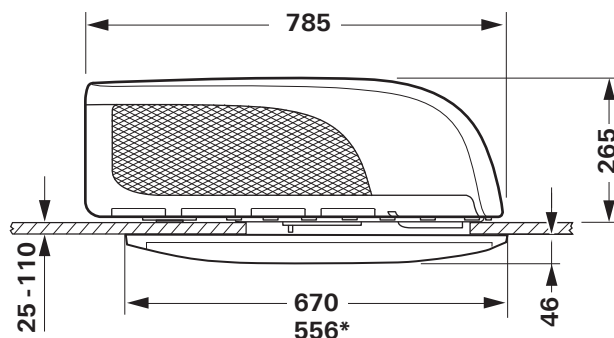

Figure 8

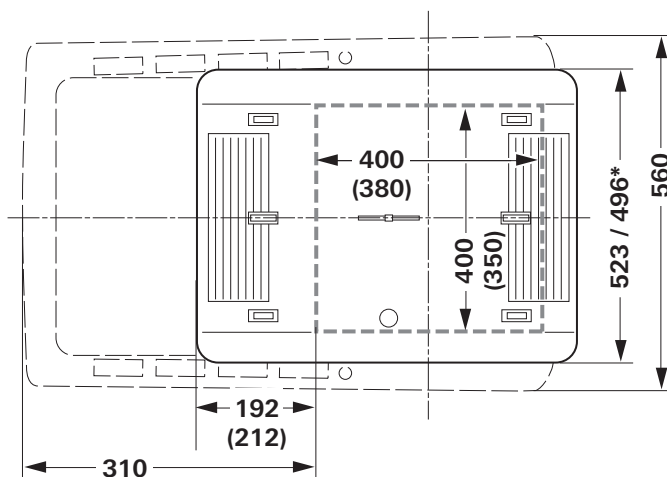

Figure 9

*Distributeur d'air small

Espaces libres autour du système de climatisation

Les espaces libres autour de l'**unité extérieure** doivent être de 20 mm devant, de 50 mm sur les côtés. Vers l'arrière, il faut respecter un espace libre d'au moins 20 mm. Truma recommande un espace libre de 50 mm afin que l'air d'extraction puisse être soufflé librement vers l'extérieur.

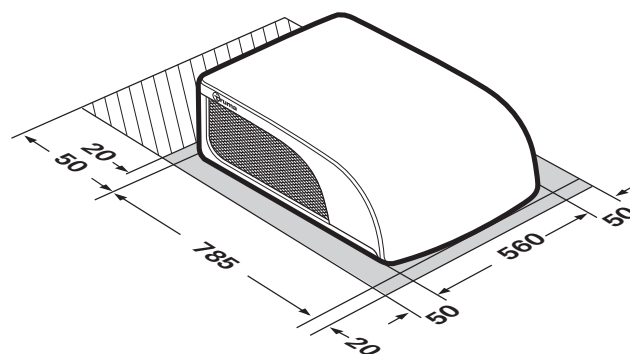

Figure 10

L'espace libre autour du **distributeur d'air** doit assurer un soufflage d'évacuation sans obstacles. La distance latérale doit être d'au moins 40 mm (pas avec le distributeur d'air small). Tenir compte de la zone de pivotement des volets et portes.

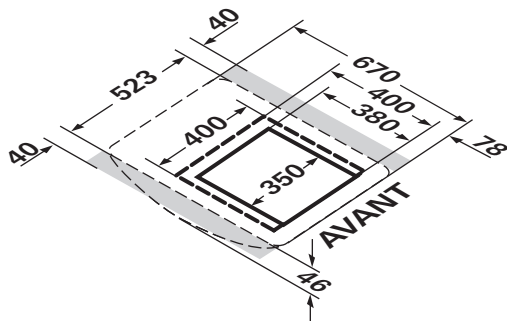

Figure 11 - distributeur d'air

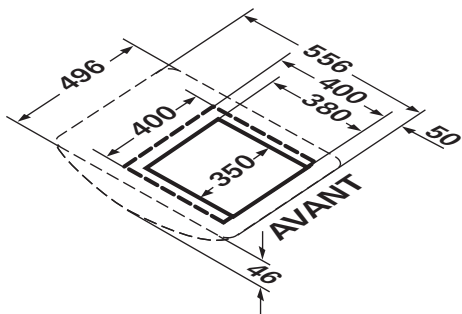

Figure 11 a - distributeur d'air small

Entrées d'air / sorties d'air

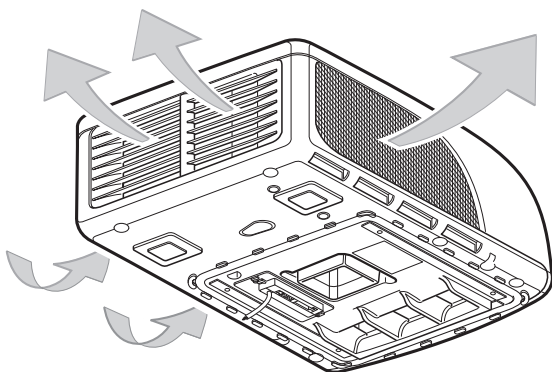

Figure 12

Écoulements d'eau de condensation

L'eau de condensation est évacuée via le toit du véhicule.

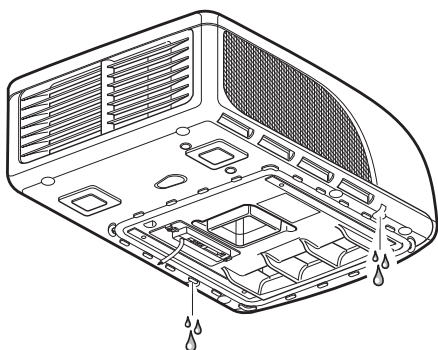

Figure 13

Sous réserve de modifications techniques.

Déclaration de garantie du fabricant (Union européenne)

1. Étendue de la garantie du fabricant

Truma, en tant que fabricant de l'appareil, accorde au consommateur une garantie couvrant les vices de l'appareil imputables à d'éventuels défauts de matériau et / ou de fabrication.

Cette garantie s'applique dans les États membres de l'Union européenne ainsi qu'en Islande, Norvège, Suisse et Turquie. Le consommateur est la personne physique ayant fait l'acquisition initiale de l'appareil auprès du fabricant, d'un fabricant OEM ou d'un magasin spécialisé, sans intention de le revendre dans le cadre d'une activité professionnelle commerciale ou indépendante, ou de l'installer chez des tiers.

La garantie couvre les vices nommés ci-dessus survenus dans les 24 mois suivant la conclusion du contrat de vente entre le vendeur et le consommateur. Le fabricant ou un partenaire SAV agréé remédiera à ces défauts soit par une réparation, soit par la livraison d'un appareil de rechange. Les pièces défectueuses deviennent la propriété du fabricant ou du partenaire SAV agréé. Si l'appareil n'est plus fabriqué au moment de la réclamation pour vice, le fabricant est en droit, pour la livraison d'un appareil de rechange, de livrer un produit similaire.

Si le fabricant fournit une prestation de garantie, le délai de garantie concernant les pièces réparées ou remplacées n'est pas reconduit, mais l'ancien délai continue à courir jusqu'à expiration du délai de garantie restant. Seuls le fabricant ou un partenaire SAV agréé seront en droit de réaliser des travaux de garantie. Les coûts liés au cas de garantie seront réglés directement entre le partenaire SAV agréé et le fabricant. Les coûts supplémentaires dus à des difficultés de démontage et remontage de l'appareil (par ex. démontage de meubles ou d'éléments de carrosserie), ainsi que les frais de déplacement du partenaire SAV agréé ou du fabricant ne seront pas couverts par la garantie.

Toutes autres prétentions, en particulier toutes prétentions à dommages-intérêts du consommateur ou de tiers, sont exclues. Les dispositions de la législation allemande sur la responsabilité du fait des produits défectueux (Produkthaftungsgesetz) restent inchangées.

Les garanties légales applicables relatives aux vices matériels que le consommateur peut faire valoir à l'encontre du vendeur dans le pays d'achat restent inchangées indépendamment de la garantie volontaire du fabricant. Dans certains pays, une garantie peut éventuellement être proposée par certains revendeurs spécialisés (concessionnaires, Truma Partner). Le consommateur peut la faire valoir directement auprès du revendeur spécialisé où il a acheté l'appareil. Les conditions de garantie du pays où a eu lieu la première acquisition de l'appareil par le consommateur sont applicables.

2. Exclusion de la garantie

La garantie **ne s'applique pas** :

- en cas d'utilisation non conforme, inappropriée, incorrecte, négligente ou impropre de l'appareil,
- en cas d'installation, de montage ou de mise en service non conforme suite au non-respect des instructions de montage et du mode d'emploi,
- en cas d'opération ou de manipulation non conforme suite au non-respect des instructions de montage et du mode d'emploi, notamment des instructions d'entretien, de maintenance et des avertissements de sécurité,
- si des installations, des réparations ou des interventions ont été exécutées par des partenaires non agréés,
- pour les consommables, pièces d'usure et en cas d'usure naturelle,

- dans le cas où l'appareil est équipé de pièces de rechange, d'équipement ou d'accessoires autres que des pièces d'origine du fabricant ou non approuvées par le fabricant. Cela s'applique en particulier dans le cas d'une commande en réseau de l'appareil, lorsque les appareils de commande et les logiciels n'ont pas été approuvés par Truma ou lorsque l'appareil de commande Truma (par ex. Truma CP plus, Truma iNet Box) n'est pas utilisé exclusivement pour la commande d'appareils Truma ou d'appareils approuvés par Truma,
- en cas de dommages causés par des corps étrangers (par ex. huiles, plastifiants dans le gaz), des réactions chimiques ou électrochimiques dans l'eau ou si un appareil est entré en contact avec des substances inappropriées (par ex. produits chimiques, substances inflammables, détergents inappropriés),
- en cas de dommages causés par des conditions environnementales anormales ou d'exploitation inadaptées,
- en cas de dommages résultant d'un cas de force majeure ou de catastrophes naturelles, ainsi que d'autres facteurs qui ne sont pas imputables à Truma,
- en cas de dommages causés par un transport inadapté,
- en cas de modifications de l'appareil y compris des pièces de rechange, d'équipement ou d'accessoires et leur installation, en particulier du guidage de gaz brûlés ou de la cheminée réalisées par le consommateur final ou par des tiers.

3. Recours en garantie

Le recours en garantie doit être formé auprès d'un partenaire SAV agréé ou du centre de SAV Truma. Vous trouverez adresses et numéros de téléphone sur www.Truma.com à la rubrique « Service ».

Adresse du fabricant :
 Truma Gerätetechnik GmbH & Co. KG
 Truma Servicezentrum
 Werner-von-Braun-Straße 12
 85640 Putzbrunn, Allemagne

Afin d'assurer le bon déroulement de la garantie, prière de fournir les informations suivantes au moment où vous prendrez contact :

- description détaillée du défaut
- numéro de série de l'appareil
- date d'achat

Le partenaire SAV agréé ou le centre de SAV Truma décideront au cas par cas de la marche à suivre. Afin de prévenir tous dommages dus au transport, l'appareil ne devra être expédié qu'après concertation avec le partenaire SAV agréé ou le centre de SAV Truma.

Si le recours en garantie est accepté par le fabricant, ce dernier prend en charge les frais de transport. Si le dommage n'est pas couvert par la garantie, le consommateur en sera informé et les frais de réparation et de transport seront à sa charge. Prière de ne rien retourner sans avoir pris contact avec nous au préalable.

Indice

Simboli utilizzati	29
Avvertenze di sicurezza	29
Indicazioni sull'uso dei sistemi di condizionamento	30
Istruzioni per l'uso	
Telecomando	31
Messa in funzione	32
Accensione	32
Modalità	32
Ventilatore	32
Funzione «sleep»	32
Spegnimento	32
Ora	32
Timer ON / OFF	32
* Illuminazione ambiente	32
Reset	32
Resend	32
Setup	33
Ricevitore IR e accensione / spegnimento manuale	33
Ricevitore IR / Indicatori di funzione	33
LED rosso acceso	33
Distribuzione dell'aria	33
Sostituzione della batteria del telecomando a IR	33
Smaltimento	33
Manutenzione	33
Smaltimento	33
Accessori	34
Ricerca guasti	34
Specifiche tecniche	35
Misure per l'installazione (misure in mm)	35
Spazi liberi intorno al sistema di condizionamento	35
Ingressi / uscite dell'aria	36
Scarichi condensa	36
Dichiarazione di garanzia del fabbricante (Unione Europea)	36

Simboli utilizzati



Far eseguire il montaggio e le riparazioni dell'apparecchio solamente da personale qualificato.



Il simbolo indica possibili pericoli.



Nota con informazioni e raccomandazioni.

L'apparecchio non è accessibile al pubblico

Le istruzioni per l'uso e di montaggio sono anche scaricabili dal nostro sito web. Il rispettivo manuale è disponibile al seguente link:
<https://www.truma.com/it/it/service/download.html>

Avvertenze di sicurezza



Il prodotto Truma deve essere installato, riparato e sottoposto a prova di funzionamento solamente da personale qualificato nel rispetto delle istruzioni per l'uso e di montaggio e delle regole della tecnica attualmente riconosciute. Con personale qualificato s'intendono persone che, sulla base della formazione professionale, delle conoscenze e delle esperienze acquisite con i prodotti Truma e le norme pertinenti, sono in grado di eseguire correttamente i lavori necessari e di individuare possibili pericoli.

L'apparecchio deve essere installato nel rispetto delle norme d'installazione nazionali.

Questo apparecchio può essere utilizzato da bambini a partire da 8 anni d'età e persone con capacità fisiche, sensoriali o psichiche limitate o senza esperienza né conoscenze dietro sorveglianza oppure se sono state istruite su come utilizzare l'apparecchio in sicurezza e se comprendono i pericoli che possono derivarne.

I bambini non devono giocare con l'apparecchio.

Per evitare danni conseguenti al trasporto, l'apparecchio potrà essere spedito solo previo accordo con il centro di assistenza Truma.

Per evitare l'infiltrazione di acqua durante il trasporto su rimorchi con timone abbassato, chiudere le aperture sul lato posteriore del sistema di condizionamento con del nastro adesivo.

Prima di aprire l'alloggiamento, è necessario disinserire la tensione su tutti i poli.

I fusibili dell'apparecchio e le linee di collegamento devono essere sostituiti esclusivamente da un tecnico qualificato.

Il fusibile dell'apparecchio è posto sulla centralina elettronica di comando dell'apparecchio stesso e deve essere sostituito solo con uno dello stesso tipo.

Utilizzare solo componenti, parti di ricambio e accessori originali Truma.

Alla revoca dei diritti di garanzia e all'esclusione da eventuali risarcimenti per responsabilità civile concorrono soprattutto:

- l'esecuzione di modifiche all'apparecchio (accessori compresi),
- l'utilizzo di accessori e parti di ricambio non originali Truma,
- l'inosservanza delle istruzioni per l'uso e di montaggio.

Decade, inoltre, la licenza d'uso dell'apparecchio e, in alcuni paesi, anche il permesso di circolazione del veicolo.

Il circuito frigorifero contiene il refrigerante R 407C e può essere aperto soltanto **in fabbrica**.

Non ostruire in nessun caso gli ingressi / le uscite dell'aria sull'unità esterna e sul distributore d'aria. Al fine di garantire un perfetto funzionamento dell'apparecchio, accertarsi che tale condizione sia soddisfatta.

Per evitare danni all'apparecchio, non utilizzarlo continuativamente con un'inclinazione > 8 %

Non utilizzare a lungo la modalità di raffreddamento con il veicolo in posizione inclinata in quanto la condensa non potrebbe scaricarsi raggiungendo, nel peggiore dei casi, l'interno del veicolo.

Per un funzionamento senza inconvenienti e per evitare danni all'apparecchio, per l'alimentazione di tensione utilizzare solamente sorgenti con andamento sinusoidale puro (ad es. generatore) prive di picchi di tensione. Utilizzare il sistema di condizionamento solo se allacciato ad una fonte di tensione primaria.

Nel pulire il veicolo utilizzando, ad esempio, un'idropulitrice ad alta pressione, accertarsi che non penetri acqua nell'apparecchio (ad es. non spruzzare direttamente nelle aperture dello stesso).

Non è consentito utilizzare pulitrici ad acqua calda e vapore.

Durante il funzionamento, gli scarichi condensa devono rimanere sempre liberi.

Indicazioni sull'uso dei sistemi di condizionamento

Prima della messa in funzione, verificare che la protezione del campeggio sia sufficiente:
Aventa compact: min. 4 A
Aventa compact plus: min. 6 A

Se possibile, collocare il veicolo all'ombra.

La presenza di veneziane riduce l'irraggiamento del calore.

Pulire regolarmente il tetto (i tetti sporchi si scaldano in misura maggiore).

Prima della messa in funzione dell'apparecchio, aerare accuratamente il veicolo per fare fuoriuscire l'aria calda stagnante.

Per ottenere una sana climatizzazione, la differenza tra la temperatura interna e quella esterna non deve essere eccessiva. Durante il funzionamento, l'aria ricircolata viene depurata e deumidificata. Con la deumidificazione dell'aria umida e pesante si ottiene una piacevole climatizzazione, anche con differenze di temperatura limitate.

In modalità di raffreddamento, tenere chiuse tutte le porte e le finestre in modo che non si formi condensa sul distributore d'aria.

Per un raffreddamento più rapido:

- selezionare la velocità alta del ventilatore,
- mettere la distribuzione dell'aria anteriore / posteriore in posizione centrale,
- mettere la distribuzione dell'aria pianale / soffitto su soffitto.

Se si utilizza il sistema di condizionamento unitamente all'unità di comando Truma CP plus e/o una Truma iNet Box (App), non occorre più utilizzare il telecomando. Per il comando remoto si può utilizzare la Truma App.

Istruzioni per l'uso

i Con un terminale mobile e Truma App è possibile visualizzare le istruzioni per l'uso in modalità offline. Le istruzioni per l'uso vengono scaricate una tantum in presenza di una connessione wireless e salvate sul terminale mobile.

i I simboli visualizzati nel display sono visibili a seconda dell'impostazione

Telecomando

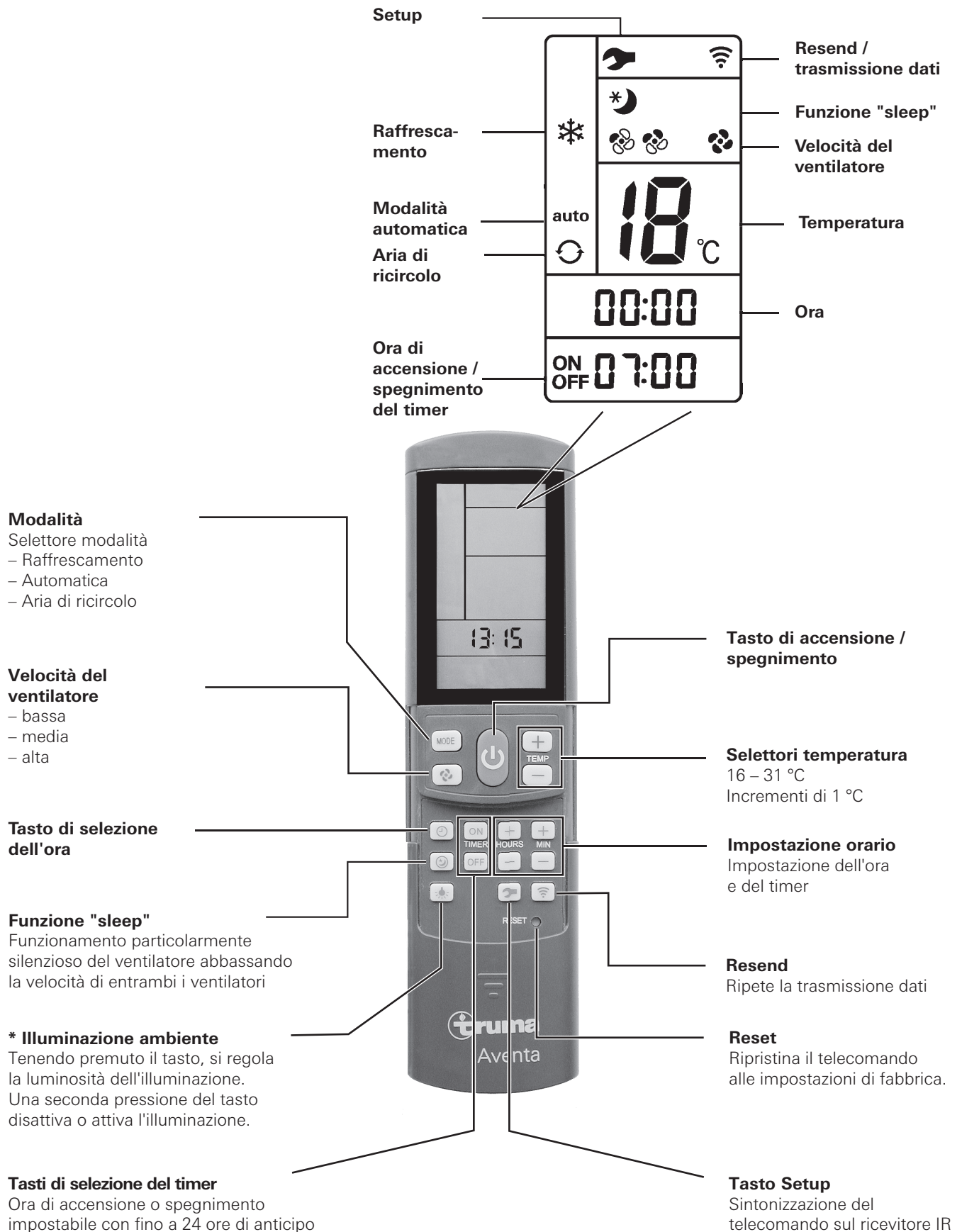

* Nessuna funzione con distributore d'aria small

Fig. 1

Messa in funzione

Prima di accendere l'apparecchio, accertarsi che la protezione dell'alimentazione elettrica del campeggio sia sufficiente (230 V).

 Per evitare un surriscaldamento del cavo di alimentazione elettrica del veicolo per il tempo libero (sezione minima 3 x 2,5 mm²), il tamburo per cavi deve essere completamente svolto.

Per eseguire i singoli comandi di attivazione, il telecomando deve essere sempre rivolto verso il ricevitore a raggi infrarossi.

Prima di accendere l'apparecchio per la prima volta, il telecomando deve essere sintonizzato sul ricevitore IR.

- Inserire le batterie (rispettando la polarità)
- Il simbolo di setup lampeggia (se non lampeggia, resettare)
- Puntare il telecomando verso il ricevitore IR
- Premere il tasto di setup e tenerlo premuto
- Quando il LED rosso sul ricevitore IR lampeggia, rilasciare il tasto di setup.

Il telecomando è sintonizzato sul ricevitore IR, il simbolo di setup si spegne e il sistema di condizionamento si avvia in modalità di ricircolo (velocità ventilatore bassa, nessun timer impostato).

Accensione

Accendere il sistema di condizionamento con il tasto **«accensione / spegnimento»** del telecomando. Le ultime impostazioni selezionate vengono applicate.

 Dopo l'accensione si attiva il ventilatore di ricircolo. Il compressore si inserisce dopo massimo 3 minuti, il LED blu lampeggia.

Temperatura

Se necessario, mediante i **«tasti di selezione della temperatura»** modificare la temperatura ambiente desiderata con **«+»** e **«-»**.

Modalità

Selezionare la modalità desiderata premendo una o più volte il tasto **«MODE»**.

- Raffrescamento
- Automatica
- Aria di ricircolo

Quando, nella **modalità di raffrescamento**, viene raggiunta la temperatura ambiente impostata sul telecomando, il compressore si spegne e così pure il LED blu sul ricevitore IR. Il ventilatore di ricircolo continua a funzionare. Se la temperatura ambiente impostata viene superata, l'apparecchio si rimette automaticamente in modalità di raffreddamento.

 Nel processo di raffreddamento, l'aria viene deumidificata. Se, all'inizio del processo di raffreddamento, l'umidità dell'aria nel veicolo è molto alta, può formarsi condensa sul lato inferiore del distributore d'aria. Pertanto tenere chiuse porte e finestre e selezionare la velocità massima del ventilatore.

Nella **modalità automatica** la velocità del ventilatore viene selezionata automaticamente a seconda della temperatura ambiente.

Nella **modalità di ricircolo** l'aria interna viene fatta circolare e depurata dai filtri / pannelli. Nel ricevitore IR non si accende nessun LED.

Ventilatore

Selezionare la velocità del ventilatore desiderata premendo una o più volte il tasto **«velocità del ventilatore»**.

Velocità del ventilatore (in modalità automatica senza funzione):

- bassa
- media
- alta

Funzione «sleep»

Nella **«funzione sleep»** i ventilatori interni ed esterni funzionano a bassa velocità e sono quindi particolarmente silenziosi.

Spegnimento

Per spegnere l'apparecchio, premere il tasto **«accensione / spegnimento»** sul telecomando. Il telecomando e l'apparecchio si spengono.

* La luce può continuare a essere accesa con il tasto **«illuminazione ambiente»**.

* Nessuna funzione con distributore d'aria small

 Se si riaccende il sistema di condizionamento, il LED blu lampeggia. Il ventilatore di ricircolo gira, mentre il compressore si attiva dopo un massimo di 3 minuti.

Ora

Premere il **«tasto di selezione dell'ora»** e impostare l'orario corrente con i tasti «impostazione orario».

L'ora viene sempre visualizzata sul display (eccezione: con timer ON / OFF).

In seguito alla sostituzione delle batterie o a un cambio dell'ora, l'orario deve essere nuovamente impostato.

Timer ON / OFF

Il timer integrato consente di impostare l'ora di accensione / spegnimento del sistema di condizionamento a partire dall'ora corrente con un minimo di 15 minuti e un massimo di 24 ore d'anticipo.

Per effettuare la programmazione, accendere l'apparecchio con il telecomando.

Impostare la modalità e la temperatura ambiente desiderate.

Selezionare quindi TIMER ON o TIMER OFF con i **«tasti di selezione TIMER»**. Con i tasti di **«impostazione orario»** impostare l'ora di accensione / spegnimento desiderata (15 minuti – 24 ore) e **«confermare»** con TIMER ON o TIMER OFF.

Una nuova pressione del tasto timer corrispondente disattiva la funzione timer.

* Illuminazione ambiente

L'illuminazione nel distributore d'aria può essere accesa / spenta indipendentemente dal funzionamento del sistema di condizionamento premendo il tasto **«illuminazione ambiente»**. Tenendo premuto il tasto **«illuminazione ambiente»** si regola la luminosità dell'illuminazione. Alla riaccensione, si attiva l'ultima impostazione.

* Nessuna funzione con distributore d'aria small

Reset

Se premuto (ad es. con una penna a sfera), riporta il telecomando alle impostazioni di fabbrica. Il simbolo di setup lampeggia.

Resend

Le ultime impostazioni vengono nuovamente inviate.

Setup

Sintonizzazione del telecomando sul sistema di condizionamento che deve essere messo in funzione.

Ricevitore IR e accensione / spegnimento manuale

Sul ricevitore IR è presente un interruttore supplementare con richiamo (m), che consente di accendere o spegnere l'apparecchio (ad es. mediante una penna a sfera) anche senza telecomando.

Accendendo l'apparecchio con questo interruttore con richiamo, esso ritorna automaticamente alle impostazioni di fabbrica (modalità automatica, 22 °C).

Ricevitore IR / Indicatori di funzione

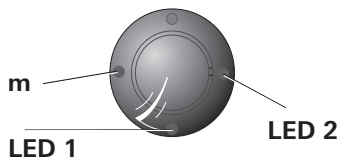

Fig. 2

LED 1 blu – acceso – (raffreddamento)
LED 1 blu – lampeggiante – (avvio compressore in raffreddamento)

LED 2 rosso – lampeggiante – (trasmissione dati in corso)
LED 2 rosso – acceso – (guasto)

LED 1 e LED 2 accesi (interruzione della 230 V ~, il compressore si spegne)

LED rosso acceso

Indica un guasto all'apparecchio. Spegnerlo, attendere qualche istante e poi riaccenderlo. Se il LED rosso rimane acceso, rivolgersi al servizio di assistenza Truma.

Distribuzione dell'aria

Destra / sinistra

Due uscite dell'aria davanti e dietro ciascuna regolabili separatamente.

Anteriore / posteriore

Il flusso d'aria può essere modulato tra la zona anteriore e quella posteriore del veicolo.

Soffitto / pianale

Il flusso d'aria può essere orientato dal soffitto al pianale.

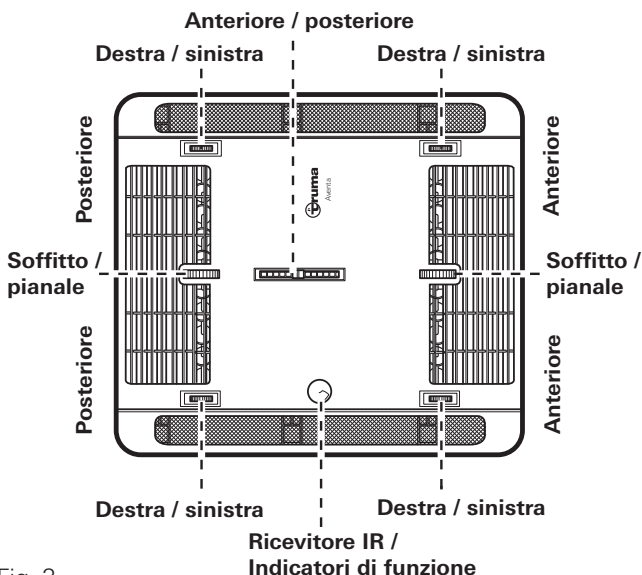
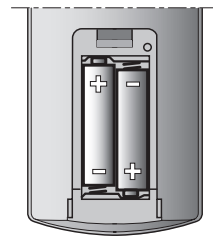

Fig. 3

Sostituzione della batteria del telecomando a IR

Utilizzare esclusivamente batterie ministilo sigillate del tipo LR 3, AM4, AAA, MN 2400 (1,5 V).

Il vano batterie si trova sul retro del telecomando.



Nell'inserire le batterie nuove, prestare attenzione alla polarità!

 Dalle batterie scariche esauste può fuoriuscire acido e danneggiare il telecomando! Quando non si utilizza il telecomando per periodi prolungati, estrarre le batterie.

Fig. 4

Non si presta alcuna garanzia per danni causati da fuoriuscita di acido dalle batterie.

Smaltimento



Non smaltire il telecomando e le batterie nei rifiuti domestici, bensì portarli in un'isola ecologica perché siano differenziati. Così facendo contribuirete al riutilizzo e al riciclaggio dei materiali.



Rimuovendo le batterie, telecomando e sistema di condizionamento restano sintonizzati.

Manutenzione

Non incaricare bambini della manutenzione, riparazione e pulizia dell'apparecchio.

Cambiare il filtro a seconda della frequenza d'uso, tuttavia almeno ogni 12 mesi (consigliato).

Con il distributore d'aria small, smontare i pannelli e pulire in acqua pulita / tiepida.

Non mettere mai in funzione il sistema di condizionamento senza filtro / pannelli. Ciò può causare una perdita di potenza. Tenere sempre liberi da ostacoli (ad es. foglie) gli ingressi / le uscite dell'aria sul tetto e gli scarichi condensa. Per pulire il sistema di condizionamento utilizzare un panno morbido inumidito.

Smaltimento

Smaltire l'apparecchio in conformità alle disposizioni amministrative in vigore nel rispettivo paese d'utilizzo. Rispettare le leggi e le normative nazionali (in Germania, ad esempio, la legge sulla rottamazione di veicoli usati).

Negli altri paesi, osservare le rispettive disposizioni in vigore.

Accessori

Set filtro aria Aventa, 2 pz. per distributore d'aria, **non per distributore d'aria small** (n° art. 40091-16800)



Fig. 5

Truma CP plus

Unità di comando digitale Truma CP plus con condizionamento automatico per i riscaldamenti Truma Combi predisposti per iNet e i sistemi di condizionamento Truma Aventa eco, Aventa comfort (dal numero di matricola 24084022 – 04/2013), Saphir comfort RC e Saphir compact (dal numero di matricola 23091001 – 04/2012)

- La funzione «condizionamento automatico» gestisce automaticamente riscaldamento e sistema di condizionamento finché viene raggiunta la temperatura desiderata nel veicolo
- Espandibile con Truma iNet Box. Tutti gli apparecchi Truma predisposti per TIN-Bus possono così essere comandati e controllati anche tramite Truma App



Fig. 6

Truma iNet Box

La Truma iNet Box consente di collegare facilmente in rete gli apparecchi Truma e gestirli con uno smartphone o un tablet tramite App.

- Facili installazione e messa in funzione tramite Truma App
- Espandibile grazie alla funzione di aggiornamento e quindi sicura anche in futuro



Fig. 7

Ricerca guasti

Errore	Causa / Rimedio
L'apparecchio non raffredda	<ul style="list-style-type: none">– Esecuzione di un ciclo di sbrinamento– La temperatura impostata sul telecomando è stata raggiunta o è troppo alta
L'apparecchio non raffredda a sufficienza o non raffredda affatto	<ul style="list-style-type: none">– Filtro sporco / pannelli sporchi, sostituire il filtro / pulire i pannelli– Canali di conduzione dell'aria sporchi / bloccati all'esterno
Umidità nella parte inferiore del distributore d'aria	<ul style="list-style-type: none">– Chiudere porte e finestre e selezionare la velocità alta del ventilatore
Il distributore d'aria gocciola (acqua)	<ul style="list-style-type: none">– Scarico condensa sull'unità esterna ostruito– L'apparecchio non è perfettamente a tenuta sul tetto (ad es. guarnizione difettosa)– Inclinazione eccessiva dell'impianto
Telecomando non funziona	<ul style="list-style-type: none">– Controllare le batterie del telecomando ed ev. sostituirle
L'apparecchio non reagisce ai comandi del telecomando	<ul style="list-style-type: none">– Verificare che non vi siano ostacoli tra il telecomando e il ricevitore IR– Il telecomando è sintonizzato sul ricevitore IR? / Sintonizzare il telecomando sul ricevitore IR.
Il compressore si spegne e si riaccende dopo circa 3 minuti	<ul style="list-style-type: none">– Interruzione tensione a 230 V ~ Controllare l'alimentazione di tensione / l'alimentazione di tensione a 230 V ~

Se queste misure non consentono di eliminare il guasto, rivolgersi al servizio di assistenza Truma.

Specifiche tecniche

Rilevate conformemente alla norma EN 14511 o alle condizioni di prova Truma.

Alimentazione di tensione

230 V – 240 V ~, 50 Hz

Corrente assorbita

Aventa compact: 2,8 A
Aventa compact plus: 4,4 A

Corrente di avviamento

Aventa compact: 20 A (150 ms)
Aventa compact plus: 28 A (150 ms)

Fusibile dell'apparecchio (230 V)

Aventa compact: T 5 A H (ritardato)
Aventa compact plus: T 6,3 A H (ritardato)

Potenza di raffreddamento

Aventa compact: 1,7 kW (T35 / T35)
Aventa compact plus: 2,2 kW (T35 / T35)

Portata volumetrica di aria

Aventa compact: max. 370 m³/h
Aventa compact plus: max. 400 m³/h

Limiti d'impiego

da +16 °C a 40 °C

Inclinazione massima in funzionamento

8 %

Peso

con materiale di montaggio
Aventa compact: 27,5 kg
Aventa compact plus: 29,5 kg

Dimensioni (L x A x P)

Esterne: 560 x 265 x 785 mm
Interne: 523 x 46 x 670 mm (distributore d'aria)
Interne: 496 x 46 x 556 mm (distributore d'aria small)

Refrigerante

Aventa compact: R 407C / 0,38 kg
Aventa compact plus: R 407C / 0,47 kg

Contiene gas fluorurati a effetto serra disciplinati dal protocollo di Kyoto. Ermeticamente sigillato.

Global warming potential (GWP)

1774

CO₂ equivalente

Aventa compact: 638,6 kg
Aventa compact plus: 833,3 kg



Salvo modifiche tecniche!

Misure per l'installazione (misure in mm)

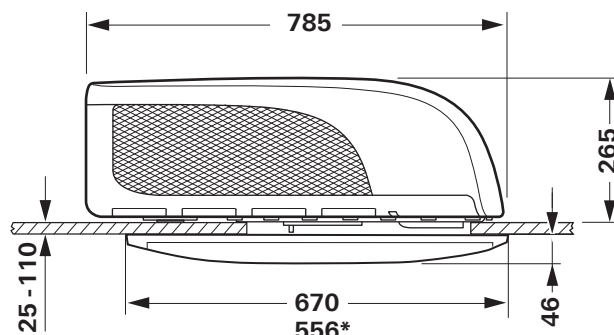

Fig. 8

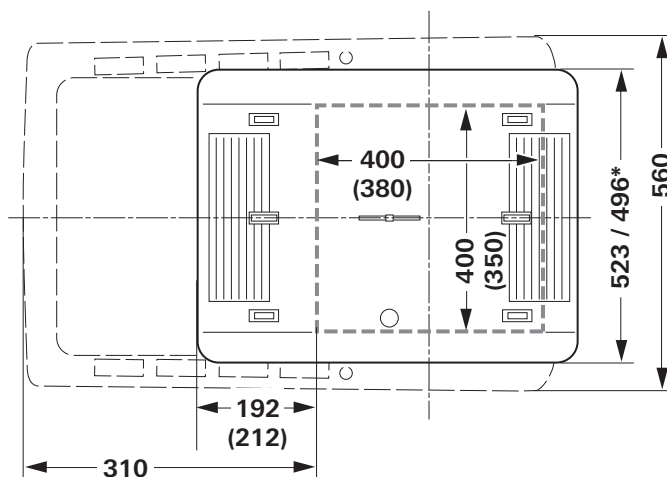

Fig. 9

*Distributore d'aria small

Spazi liberi intorno al sistema di condizionamento

Gli spazi liberi intorno all'**unità esterna** devono essere 20 mm davanti e 50 mm di lato. Lo spazio libero dietro deve essere di almeno 20 mm. Truma consiglia uno spazio libero di 50 mm affinché l'aria di scarico possa essere espulsa liberamente.

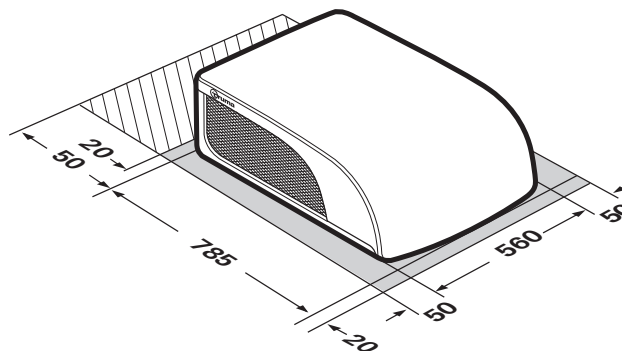

Fig. 10

Lo spazio libero intorno al **distributore d'aria** deve garantire che l'aria possa essere scaricata senza ostacoli. La distanza di lato deve essere di almeno 40 mm (non con il distributore d'aria small). Tenere conto dell'area di apertura di sportelli e porte.

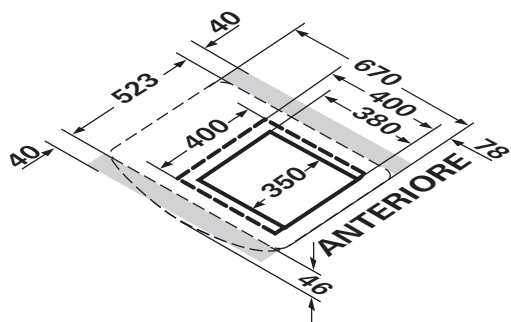

Fig. 11 - distributore d'aria

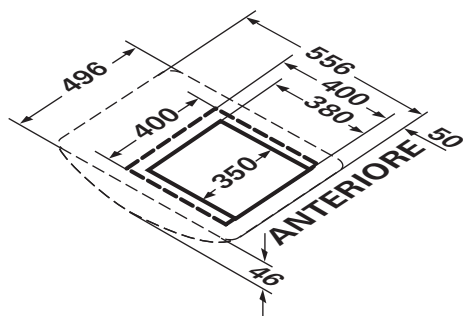

Fig. 11 a - distributore d'aria small

Ingressi / uscite dell'aria

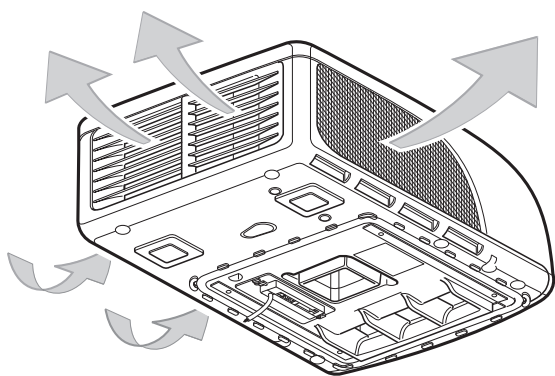

Fig. 12

Scarichi condensa

La condensa viene scaricata dal tetto del veicolo.

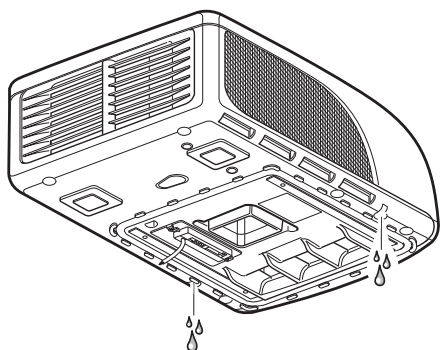

Fig. 13

Salvo modifiche tecniche!

Dichiarazione di garanzia del fabbricante (Unione Europea)

1. Ambito di validità della garanzia del fabbricante

Truma, in quanto fabbricante dell'apparecchio, concede al consumatore una garanzia a copertura di eventuali vizi del materiale e/o di fabbricazione.

Questa garanzia vale negli stati membri dell'Unione Europea nonché in Islanda, Norvegia, Svizzera e Turchia. Il consumatore è la persona fisica, che per prima ha acquistato l'apparecchio dal fabbricante, OEM o rivenditore specializzato, e che non lo rivende nell'ambito di un'attività commerciale o professionale autonoma né lo installa presso terzi.

La garanzia del fabbricante si applica ai vizi summenzionati, che si manifestano entro 24 mesi dalla conclusione del contratto di acquisto tra il venditore e il consumatore. Il fabbricante o un partner di assistenza autorizzato provvederà all'eliminazione di tali vizi mediante adempimento successivo, ovvero mediante riparazione o sostituzione a propria discrezione. Le parti difettose diventeranno di proprietà del fabbricante o del partner di assistenza autorizzato. Qualora al momento della denuncia del vizio l'apparecchio risulti fuori produzione, in caso di fornitura sostitutiva il fabbricante potrà fornire anche un prodotto simile.

Nel caso in cui il fabbricante decida di prestare garanzia, il periodo di garanzia relativo ai pezzi riparati o sostituiti non decorrerà ex-novo, ma terminerà in base al vecchio periodo di garanzia. Sono autorizzati a svolgere i lavori in garanzia esclusivamente il fabbricante o un partner di assistenza autorizzato. I costi derivanti dalla garanzia saranno conteggiati direttamente tra il partner di assistenza autorizzato e il fabbricante. Ulteriori costi derivanti da condizioni di smontaggio e montaggio dell'apparecchio più gravose (ad es. smontaggio di parti di mobili o carrozzeria) nonché le spese di trasferta del partner di assistenza autorizzato o del fabbricante non possono essere riconosciuti in garanzia.

Si escludono ulteriori pretese, in particolare richieste di risarcimento dei danni da parte del consumatore o di terzi. Restano salve le disposizioni della legge sulla responsabilità per danno da prodotti (Produkthaftungsgesetz).

Con la garanzia volontaria del fabbricante restano comunque invariati i diritti di legge del consumatore derivanti dai vizi della cosa vigenti nei confronti del venditore nel paese di acquisto. In singoli paesi possono sussistere garanzie che vengono rilasciate dai rivenditori specializzati (rivenditori autorizzati, Truma Partner). Il consumatore può avvalersene direttamente tramite il rivenditore specializzato presso il quale ha acquistato l'apparecchio. Si applicano le condizioni di garanzia del paese in cui il consumatore ha effettuato il primo acquisto dell'apparecchio.

2. Esclusione della garanzia

La garanzia è **esclusa**:

- in seguito a un utilizzo dell'apparecchio scorretto, inadeguato, errato, negligente o non conforme
- in seguito a installazione, montaggio o messa in funzione scorretti non conformi alle istruzioni per l'uso e di montaggio
- in seguito a funzionamento o uso scorretto non conforme alle istruzioni per l'uso e di montaggio, in particolare in caso di inosservanza delle istruzioni di manutenzione e cura e delle avvertenze
- se installazioni, riparazioni o interventi vengono effettuati da partner non autorizzati
- per materiali di consumo, componenti soggetti a usura e naturale logoramento
- se l'apparecchio viene dotato di ricambi, parti integrative o accessori non originali o non autorizzati dal fabbricante. Ciò vale in particolare nel caso di un controllo in rete dell'apparecchio, se i dispositivi di controllo e i software non sono stati autorizzati da Truma o se l'unità di comando Truma (ad es. Truma CP plus, Truma iNet Box) non viene utilizzata esclusivamente per il controllo di apparecchi Truma o apparecchi autorizzati da Truma

- in seguito a danni dovuti a sostanze estranee (ad es. oli, plastificanti nel gas), influssi chimici o elettrochimici nell'acqua o se l'apparecchio entra altrimenti in contatto con sostanze inappropriate (ad es. prodotti chimici, sostanze infiammabili, detersivi inappropriati)
- in seguito a danni dovuti a condizioni ambientali anomale o in caso di condizioni operative inappropriate
- in seguito a danni dovuti a forza maggiore o catastrofi naturali, nonché ad altre cause non imputabili a Truma
- in seguito a danni riconducibili al trasporto scorretto
- in seguito a modifiche all'apparecchio, ivi incluse quelle a ricambi, parti integrative o accessori e la loro installazione, in particolare allo scarico fumi o al camino da parte del cliente finale o di terzi.

3. Esercizio del diritto di garanzia

Il diritto di garanzia deve essere esercitato presso un partner di assistenza autorizzato o il centro di assistenza Truma. Tutti gli indirizzi e i numeri di telefono sono disponibili sul sito www.Truma.com nella sezione «Service».

L'indirizzo del fabbricante è il seguente:
Truma Gerätetechnik GmbH & Co. KG
Truma Servicezentrum
Wernher-von-Braun-Straße 12
85640 Putzbrunn, Germania

Per consentire lo svolgimento regolare, si prega di tenere a portata di mano le seguenti informazioni prima di contattare l'assistenza:

- descrizione dettagliata del difetto
- numero di matricola dell'apparecchio
- data d'acquisto

Il partner di assistenza autorizzato o il centro di assistenza Truma stabiliranno le ulteriori modalità di procedura. Per evitare eventuali danni dovuti al trasporto, l'apparecchio in questione può essere inviato solo previo accordo con il partner di assistenza autorizzato o il centro di assistenza Truma.

Se la garanzia viene accettata dal fabbricante, questi si farà carico dei costi di trasporto. Qualora il caso non sia coperto dalla garanzia, il consumatore ne sarà informato e i costi di riparazione e di trasporto saranno a suo carico. Si prega di astenersi dall'effettuare spedizioni prima di aver preso i relativi accordi.

Inhoudsopgave

Gebuurte symbolen	38
Veiligheidsrichtlijnen	38
Richtlijnen voor het gebruik van airconditioningsystemen	39
Gebuurteaanwijzing	
Afstandsbediening	40
Ingebruikname	41
Inschakelen	41
Mode	41
Ventilator	41
Sleep-functie	41
Uitschakelen	41
Tijd	41
Timer ON / OFF	41
* Ambientverlichting	41
Reset	41
Resend	41
Setup	42
IR-ontvanger en handbediening Aan / Uit	42
IR-ontvanger / functie-led	42
Rode LED brandt	42
Luchtverdeling	42
Vervanging van de batterijen van de IR-afstandsbediening	42
Verwijdering	42
Onderhoud	42
Verwijdering	42
Accessoires	43
Checklist fouten	43
Technische gegevens	44
Maten voor de inbouw (maten in mm)	44
Vrije ruimte rondom het airconditioningsysteem	44
Luchtinlaten / luchtuitlaten	45
Condensafvoer	45
Garantieverklaring van de fabrikant (Europese Unie)	45

Gebuurte symbolen

 Inbouw en reparatie van het toestel mogen alleen door geschoold personeel worden uitgevoerd.

 Symbool wijst op mogelijke gevaren.

 Opmerking met informatie en tips.

Het toestel is niet algemeen toegankelijk.

U kunt de inbouwhandleiding/gebruiksaanwijzing ook van onze website downloaden. U vindt de betreffende handleiding via de volgende link:
<https://www.truma.com/nl/nl/service/downloads.html>

Veiligheidsrichtlijnen

 Alleen vakkundig en geschoold personeel (vaktechnisch geschoold personeel) mag met inachtneming van de inbouwhandleiding en gebruiksaanwijzing en de meest recente regels van de techniek het Truma product inbouwen, repareren en controleren op de goede werking. Vaktechnisch geschoold personeel zijn personen die op grond van hun vaktechnische opleiding en scholing, hun kennis en ervaring met de producten van Truma en de toepasselijke normen de vereiste werkzaamheden correct kunnen uitvoeren en mogelijke gevaren kunnen onderkennen.

Het toestel moet conform de nationale installatievoorschriften worden geïnstalleerd.

Dit toestel kan worden gebruikt door kinderen vanaf 8 jaar en daarnaast door personen met verminderde fysieke, sensorische of mentale capaciteiten of gebrek aan ervaring en kennis, mits ze onder toezicht staan of in het veilige gebruik van het toestel zijn geïnstrueerd en de risico's die daaruit voortvloeien begrijpen.

Kinderen mogen niet met het toestel spelen.

Ter voorkoming van transportschade mag het toestel alleen na overleg met het Truma Servicecentrum worden verzonden.

Bij het transport op een aanhanger moeten de openingen van het airconditioningsysteem aan de achterkant worden dichtgeplakt om te voorkomen dat er water in kan komen.

Vóór het openen van de behuizing moet het toestel volledig spanningsvrij worden gemaakt.

Zekeringen en aansluitkabels mogen uitsluitend door geschoold personeel worden vervangen.

De zekering bevindt zich op de elektronische besturing in het toestel en mag uitsluitend worden vervangen door eentje van hetzelfde type.

Er mogen uitsluitend Truma originele onderdelen, Truma reserveonderdelen en Truma accessoires worden gebruikt.

Vrijwarings- en garantieclaims vervallen en aansprakelijkheidseisen worden uitgesloten met name in onderstaande gevallen:

- veranderingen aan het toestel (inclusief toebehoren en accessoires),
- gebruik van andere dan originele Truma-onderdelen als reserveonderdelen en accessoires,
- het niet in acht nemen van de inbouwhandleiding en de gebruiksaanwijzing.

Bovendien vervalt de algemene typegoedkeuring van het toestel en daardoor in veel landen ook de typegoedkeuring van het voertuig.

Het koelcircuit bevat het koudemiddel R 407C en mag uitsluitend **in de fabriek** worden geopend.

De luchtinlaten / luchtuitlaten van de buiteneenheid en de luchtverdeler moeten te allen tijde vrijgehouden worden. Let hierop om een juiste werking van het toestel te waarborgen.

Om een beschadiging van het toestel te vermijden, mag het bij een schuinstand van > 8 % niet continu in gebruik zijn.

Niet gedurende langere tijd laten werken terwijl het voertuig schuin staat, omdat anders eventueel het ontstane condenswater niet kan weglopen en in een ongunstig geval in het voertuig terechtkomt.

Voor een goede werking en ter voorkoming van schade mag alleen een stroombron met een zuivere sinusspanning (bijv. generator) zonder spanningspieken worden gebruikt. Het airconditioningsysteem mag alleen met een primaire stroombron worden gebruikt.

Bij het reinigen van het voertuig dient erop te worden gelet dat er bij het afsputten, bijv. met een hogedrukreiniger, geen water in het toestel terechtkomt (bijv. niet direct in toestelopeningen spuiten).

Het gebruik / de toepassing van een heetwater- en stoomreiniger is **niet** toegestaan.

De condensafvoeren moeten tijdens de werking steeds vrij blijven.

Richtlijnen voor het gebruik van airconditioningsystemen

Controleer vóór de ingebruikname of het toegestane ampèrege op de camping voldoende is:

Aventa compact: min. 4 A

Aventa compact plus: min. 6 A

Zet uw voertuig zo mogelijk in de schaduw.

Het verduisteren met jaloezieën reduceert de warmte-instraling.

Reinig uw dak regelmatig (verontreinigde daken warmen sterker op).

Ventileer uw voertuig grondig voordat het toestel in gebruik wordt genomen om de opgehoopte warme lucht uit het voertuig af te voeren.

Om een gezond binnenmilieu te verkrijgen, mag het verschil tussen binnen- en buiten-temperatuur niet te groot worden ingesteld. Tijdens gebruik wordt de circulerende lucht gereinigd en gedroogd. Door het drogen van de warme en vochtige lucht zorgt de airco ook bij geringe temperatuurverschillen voor een aangenaam binnenmilieu.

Houd als de airconditioning werkt alle deuren en ramen gesloten, zodat er geen condensvorming op de luchtverdeler kan ontstaan.

Voor sneller afkoelen:

- ventilatorstand op hoog,
- luchtverdeling voor / achter op middenstand,
- luchtverdeling vloer / plafond instellen op plafond.

Bij gebruik van het airconditioningsysteem in combinatie met het bedieningspaneel Truma CP plus en/of een Truma iNet Box (app) dient de afstandsbediening niet meer te worden gebruikt. Voor de besturing op afstand kunt u de Truma App gebruiken.

Gebruiksaanwijzing

i Met een smartphone of tablet en de Truma App kunnen gebruiksaanwijzingen in de offline-modus worden bekeken. De gebruiksaanwijzingen worden eenmalig bij bestaande mobiele verbinding gedownload en op de smartphone of tablet opgeslagen.

i De op het display weergegeven symbolen verschijnen afhankelijk van de instelling

Afstandsbediening

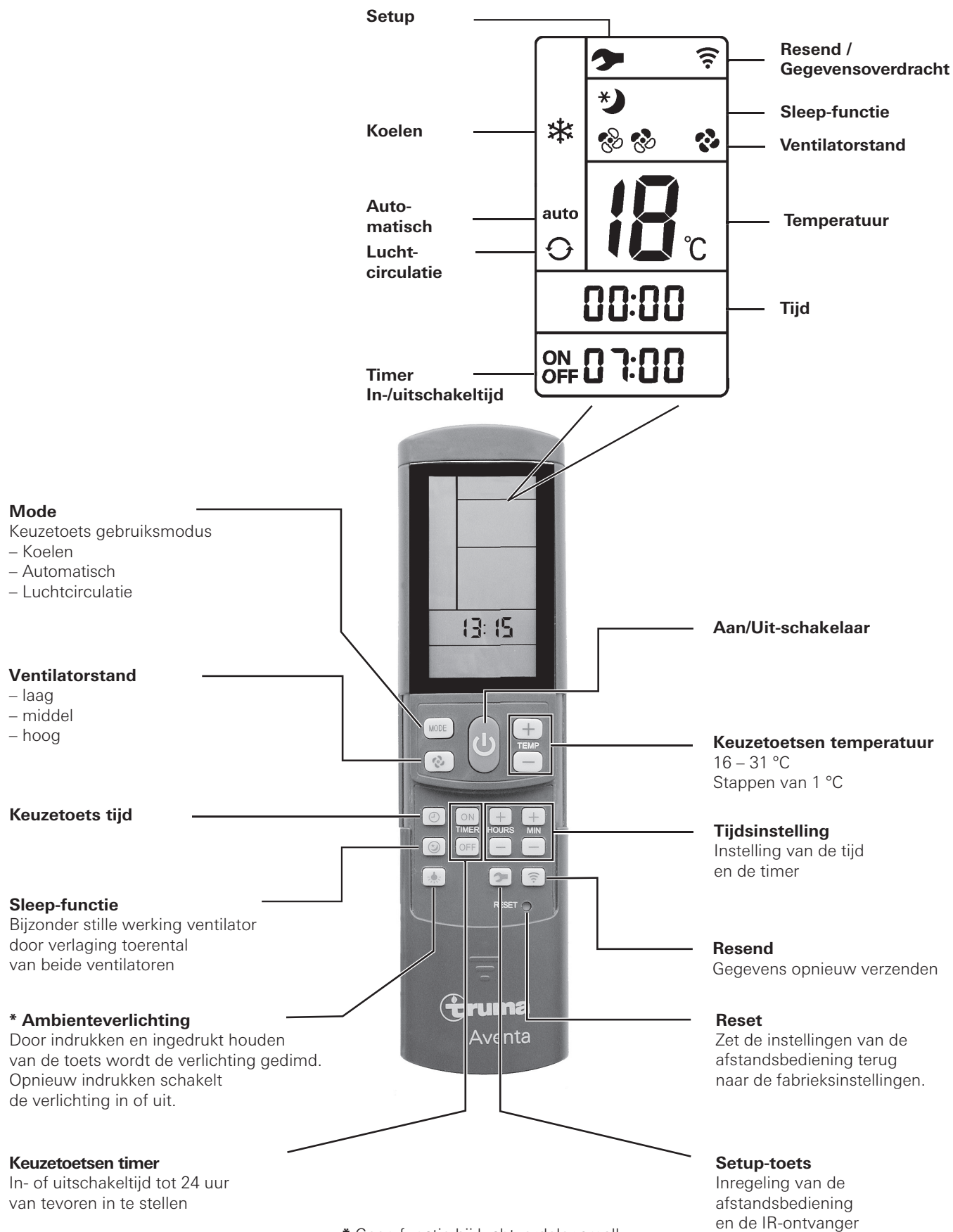

* Geen functie bij luchtverdeler small

Ingebruikname

Vóór het inschakelen moet u erop letten dat het toegestane ampèrage van de stroomvoorziening (230 V) op de camping voldoende is.

 Om oververhitting van de voedingskabel voor het voertuig (minimale diameter 3 x 2,5 mm²) te voorkomen, moet de kabelhaspel volledig worden afgewikkeld.

Voor het uitvoeren van de verschillende schakelopdrachten moet de afstandsbediening steeds op de infrarood-ontvanger worden gericht.

Alvorens de afstandsbediening de eerste keer in te schakelen, moeten deze en de IR-ontvanger op elkaar worden ingeregeld.

- Batterijen plaatsen (let op de polariteit)
- Setup-symbool knippert (als het symbool niet knippert, reset uitvoeren)
- Afstandsbediening op de IR-ontvanger richten
- De setup-toets indrukken en ingedrukt houden
- Als de rode LED op de IR-ontvanger knippert, de setup-toets loslaten

De afstandsbediening is op de IR-ontvanger ingeregeld, het setup-symbool dooft en het airconditioningsysteem start in circulatiebedrijf, de ventilatorstand is laag, er is geen timer ingesteld.

Inschakelen

Door middel van de „**Aan / Uit-schakelaar**” van de afstandsbediening het airconditioningsysteem inschakelen. De laatst gekozen instellingen worden overgenomen.

 Na het inschakelen gaat de circulatieventilator draaien. De compressor schakelt uiterlijk na 3 minuten ook in, de blauwe LED knippert.

Temperatuur

Desgewenst met de „**Keuzetoetsen temperatuur**” de gewenste binnentemperatuur met „+” en „-” veranderen.

Mode

De gewenste bedrijfsmodus door eenmaal c.q. meermaals drukken op de toets „**MODE**” selecteren.

- Koelen
- Automatisch
- Luchtcirculatie

Als in de stand **Koelen** de op de afstandsbediening ingestelde binnentemperatuur is bereikt, schakelt de compressor uit, de blauwe LED in de IR-ontvanger dooft. De circulatieventilator blijft draaien ten behoeve van de ventilatie. Wordt de ingestelde binnentemperatuur overschreden, dan schakelt het toestel automatisch weer in de stand „koelen”.

 Tijdens het koelen wordt de lucht ontvochtigd. Als de luchtvochtigheid bij het begin van het koelen in het voertuig erg hoog is, kan er zich vocht vormen aan de onderkant van de luchtverdeler. Houd daarom deuren en ramen gesloten en kies de hoogste ventilatorstand.

In **Automatisch** wordt afhankelijk van de binnentemperatuur de ventilatorstand automatisch gekozen.

In de stand **Luchtcirculatie** wordt de binnenlucht rondgepompt en door de filters / panelen gereinigd. Er branden geen LED's in de IR-ontvanger.

Ventilator

De gewenste ventilatorstand door eenmaal of meermaals drukken op de toets „**Ventilatorstand**” selecteren.

Ventilatorstand (in de stand Automatisch buiten werking):

- laag
- middel
- hoog

Sleep-functie

Bij de „**Sleep-functie**” lopen de binnen- en buitenventilatoren op een laag toerental en daarom bijzonder stil.

Uitschakelen

Om uit te schakelen de „**Aan / Uit-schakelaar**” op de afstandsbediening indrukken. De afstandsbediening en het toestel worden uitgeschakeld.

* Het licht kan nog steeds via de toets „**Ambienteverlichting**” worden geschakeld.

* Geen functie bij luchtverdeler small

 Als het airconditioningsysteem weer wordt ingeschakeld, knippert de blauwe LED. De circulatieventilator draait, de compressor wordt uiterlijk na 3 minuten ook ingeschakeld.

Tijd

„**Keuzetoets tijd**” indrukken en met de toetsen „**Tijdsinstelling**” de huidige tijd instellen.

De tijd wordt steeds op de display weergegeven (uitzondering bij Timer ON / OFF).

Na vervanging van de batterijen of het omschakelen tussen zomer- en wintertijd moet de tijd opnieuw worden ingesteld.

Timer ON / OFF

Met de geïntegreerde schakelklok kan de in- / uitschakeltijd voor het airconditioningsysteem vanaf de huidige tijd voor minimaal 15 minuten tot maximaal 24 uur vooruit worden ingesteld.

Om te programmeren het toestel met de afstandsbediening inschakelen.

De gewenste bedrijfsmodus en binnentemperatuur instellen.

Daarna met de „**Keuzetoetsen TIMER**” TIMER ON of TIMER OFF kiezen. Met de toetsen „**Tijdsinstelling**” de gewenste in- / uitschakeltijd instellen (15 minuten – 24 uur) en met TIMER ON of TIMER OFF **bevestigen**.

Nogmaals op de betreffende timertoets drukken deactiveert de timerfunctie.

* Ambienteverlichting

Los van de stand van het airconditioningsysteem kan de verlichting in de luchtverdeler door indrukken van de toets „**Ambienteverlichting**” worden in- / uitgeschakeld. Door indrukken en ingedrukt houden van de toets „**Ambienteverlichting**” wordt de verlichting gedimd. Bij het opnieuw inschakelen wordt de laatste instelling geactiveerd.

* Geen functie bij luchtverdeler small

Reset

Zet door indrukken (bijv. met een balpen) de instellingen van de afstandsbediening terug op de fabrieksinstellingen. Setup-symbool knippert.

Resend

De laatste instellingen worden nogmaals verzonden.

Setup

Inregelen van de afstandsbediening op het airconditioning-systeem waarmee hij moet worden gebruikt.

IR-ontvanger en handbediening Aan / Uit

Op de IR-ontvanger bevindt zich een extra resetschakelaar (m), waarmee het toestel (bijv. met een balpen) ook zonder afstandsbediening kan worden in- en uitgeschakeld.

Als het toestel door middel van deze schakelaar wordt ingeschakeld, wordt er automatisch naar de fabrieksinstellingen (Automatisch, 22 °C) gereset.

IR-ontvanger / functie-led

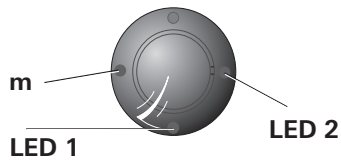

Afbeelding 2

LED 1 blauw – brandt – (koelen)
LED 1 blauw – knippert – (compressorstart koelen)

LED 2 rood – knippert – (gegevens worden overgedragen)
LED 2 rood – brandt – (storing)

LED 1 en LED 2 branden (uitval van de 230 V ~, compressor schakelt uit)

Rode LED brandt

Het toestel geeft een storing aan. Het toestel uitschakelen, korte tijd wachten en weer inschakelen. Neem als de rode LED blijft branden contact op met de Truma Service.

Luchtverdeling

Rechts / Links

Twee verstelbare luchtuitlaten voor en twee achter.

Voor / Achter

De luchtstroom kan tussen het voorste en het achterste gedeelte van het voertuig worden gedoseerd.

Plafond / Vloer

De luchtstroom kan van het plafond naar de vloer worden gestuurd.

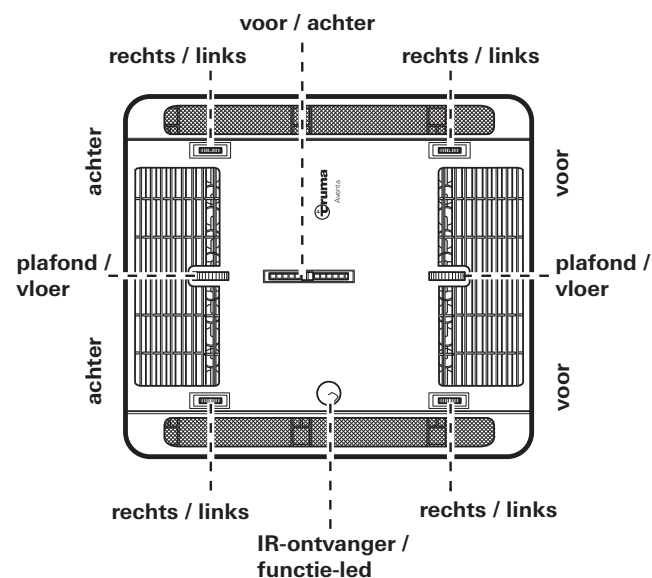

Afbeelding 3

Vervanging van de batterijen van de IR-afstandsbediening

Gebruik alleen lekvrije microbatterijen, type LR 3, AM4, AAA, MN 2400 (1,5 V).

Aan de achterkant van de afstandsbediening bevindt zich het batterijvakje.

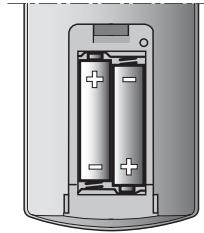

Bij het plaatsen van nieuwe batterijen op de plus / min letten!

 Lege, verbruikte batterijen kunnen lekken en de afstandsbediening beschadigen! Verwijder de batterijen als de afstandsbediening langere tijd niet wordt gebruikt.

Afbeelding 4

Geen aanspraak op garantie voor schade door lekkende batterijen.

Verwijdering

 De afstandsbediening en de batterijen mogen niet via het huisvuil worden verwijderd, maar moeten gescheiden via een inzamelpunt worden gerecycled. Daardoor levert u uw bijdrage aan het hergebruik en het kringloopsysteem.

 Bij het verwijderen van de batterijen blijft de instelling afstandsbediening - airconditioningsysteem behouden.

Onderhoud

Onderhoud, reparatie en reiniging mogen niet door kinderen worden uitgevoerd.

Afhankelijk van de gebruikintensiteit het filter vervangen, wij adviseren echter dit ten minste om de 12 maanden te doen. Bij luchtverdelers van het type „small” de panelen demonteer en onder schoon / lauwwarm water reinigen. Nooit het airconditioningsysteem zonder filter / panelen gebruiken. Dit kan leiden tot prestatieverlies. De luchtinlaten / luchtuitlaten en condensafvoeren op het dak altijd vrij houden van belemmeringen, bijv. blad. Gebruik voor het reinigen van het airconditioningsysteem een zachte, vochtige doek.

Verwijdering

Het toestel moet volgens de wettelijke bepalingen van het land waarin het wordt gebruikt worden verwijderd. Nationale voorschriften en wetten (in Duitsland is dit bijv. de verordening m.b.t. de sloop van voertuigwrakken) moeten in acht worden genomen.

In andere landen moeten steeds de daar geldende voorschriften in acht worden genomen.

Accessoires

Luchtfilterset Aventa, 2 stuks voor de luchtverdeler, **niet** voor de **luchtverdeler small** (art.-nr. 40091-16800)



Afbeelding 5

Truma CP plus

Digitaal bedieningspaneel Truma CP plus met automatische klimaatregeling voor de iNet-compatibele Truma verwarmingstoestellen Combi en Truma airconditioningsystemen Aventa eco, Aventa comfort (vanaf serienummer 24084022 – 04/2013), Saphir comfort RC en Saphir compact (vanaf serienummer 23091001 – 04/2012)

- De functie automatische klimaatregeling regelt automatisch de verwarming en het airconditioningsysteem tot het bereiken van de gewenste temperatuur in het voertuig
- Uit te breiden met de Truma iNet Box. Daarmee kunnen voor TIN-Bus geschikte toetsen ook via de Truma App worden aangestuurd



Afbeelding 6

Truma iNet Box

De Truma iNet Box voor het eenvoudig koppelen van alle Truma-apparaten en besturing met smartphone of tablet per app.

- Eenvoudige inbouw en ingebruikneming per Truma App
- Uitbreidbaar door updatefunctie en daarmee toekomstproof



Afbeelding 7

Checklist fouten

Fout	Oorzaak / maatregel
Toestel koelt niet	<ul style="list-style-type: none"> – Dooiproces loopt – De op de afstandsbediening ingestelde temperatuur is bereikt of te hoog
Toestel koelt onvoldoende of in het geheel niet	<ul style="list-style-type: none"> – Filter / panelen vervuild, filter vervangen / panelen reinigen – Luchtwegen buiten vervuild / geblokkeerd
Vocht aan de onderkant van de luchtverdeler	– Ramen en deuren sluiten en ventilatorstand hoog kiezen
Er druppelt water uit de luchtverdeler	<ul style="list-style-type: none"> – Condensafvoer van de buiten-eenheid verstopt – Toestel naar het dak toe niet goed afgedicht (bijv. afdichting defect) – De installatie staat te schuin
Afstandsbediening werkt niet	– Batterijen van de afstandsbediening controleren en evt. vervangen
Toestel reageert niet op opdrachten van de afstandsbediening	<ul style="list-style-type: none"> – Controleren of zich tussen afstandsbediening en IR-ontvanger obstakels bevinden. – Zijn de afstandsbediening en de IR-ontvanger op elkaar ingesteld? / Afstandsbediening en IR-ontvanger op elkaar instellen.
Compressor schakelt uit en na 3 minuten weer in	– Spanningsuitval bij 230 V ~ voeding / 230 V ~ voeding controleren

Als deze maatregelen niet tot het verhelpen van de storing leiden, neem dan contact op met de Truma Service.

Technische gegevens

Gemeten volgens EN 14511 c.q. Truma-testcondities

Voeding

230 V – 240 V ~, 50 Hz

Stroomopname

Aventa compact: 2,8 A
Aventa compact plus: 4,4 A

Aanloopstroom

Aventa compact: 20 A (150 ms)
Aventa compact plus: 28 A (150 ms)

Zekering (230 V)

Aventa compact: T 5 A H (traag)
Aventa compact plus: T 6,3 A H (traag)

Koelvermogen

Aventa compact: 1,7 kW (T35 / T35)
Aventa compact plus: 2,2 kW (T35 / T35)

Luchtvolumestroom

Aventa compact: max. 370 m³/h
Aventa compact plus: max. 400 m³/h

Toepassingsgrenzen

+16 °C tot 40 °C

Maximale helling tijdens gebruik

8 %

Gewicht

inclusief montage materiaal

Aventa compact: 27,5 kg
Aventa compact plus: 29,5 kg

Afmetingen (b x h x d):

Buiten: 560 x 265 x 785 mm
Binnen: 523 x 46 x 670 mm (luchtverdeler)
Binnen: 496 x 46 x 556 mm (luchtverdeler small)

Koudemiddel

Aventa compact: R 407C / 0,38 kg
Aventa compact plus: R 407C / 0,47 kg

Bevat onder het Kyoto-protocol vallende broeikasgassen.
Hermetisch gesloten.

Aardopwarmingspotentieel (GWP)

1774

CO₂-equivalent

Aventa compact: 638,6 kg
Aventa compact plus: 833,3 kg



Technische wijzigingen voorbehouden!

Maten voor de inbouw (maten in mm)

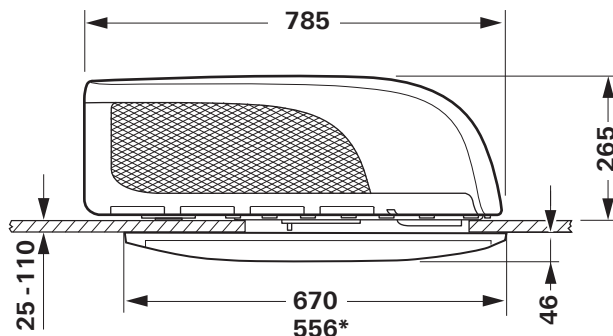

Afbeelding 8

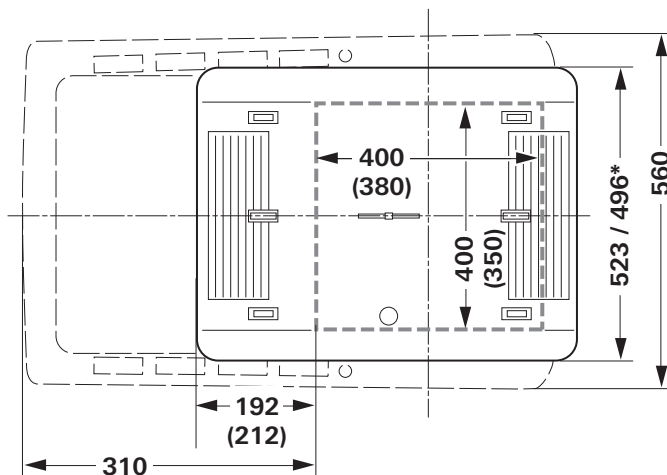

Afbeelding 9

*Luchtverdeler small

Vrije ruimte rondom het airconditioningsysteem

De vrije ruimte rondom de **buiteneenheid** moet voor 20 mm, aan de zijkant 50 mm bedragen. Naar achteren moet een vrije ruimte worden aangehouden van ten minste 20 mm. Truma adviseert een vrije ruimte van 50 mm, zodat de uitgeblazen lucht vrij kan worden afgevoerd.

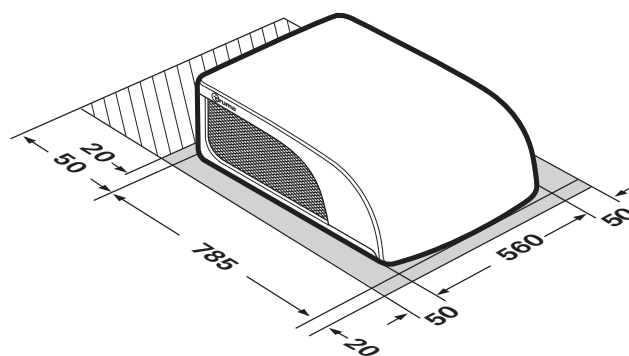

Afbeelding 10

De vrije ruimte rondom de **luchtverdeler** moet een ongehinderde luchtafvoer garanderen. De afstand aan de zijkant moet ten minste 40 mm bedragen (niet bij luchtverdeler small). Er moet rekening worden gehouden met de ruimte voor het openen van kleppen en deuren.

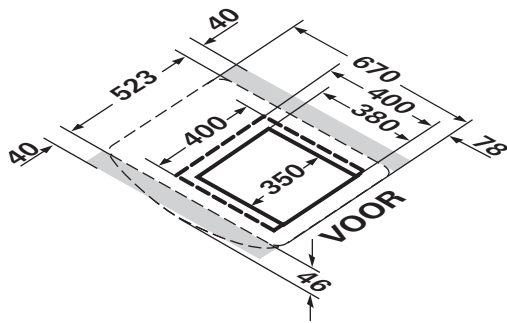

Afbeelding 11 – Luchtverdeler

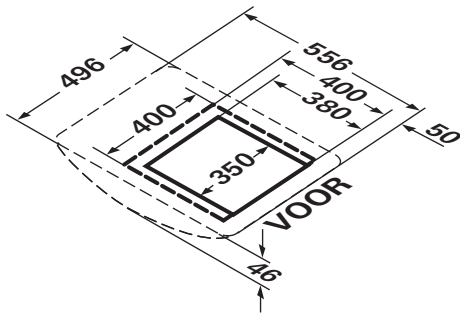

Afbeelding 11 a – Luchtverdeler small

Luchtinlaten / luchtuitlaten

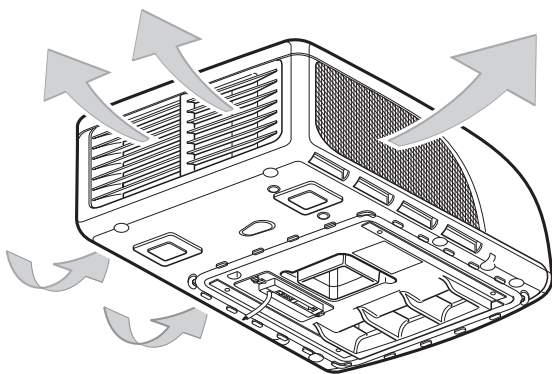

Afbeelding 12

Condensafvoeren

Het condenswater wordt via het dak van het voertuig afgevoerd.

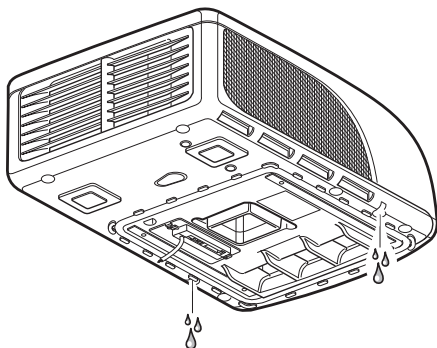

Afbeelding 13

Technische wijzigingen voorbehouden!

Garantieverklaring van de fabrikant (Europese Unie)

1. Omvang van de fabrieksgarantie

Truma verleent als fabrikant van het toestel de afnemer een garantie, die eventuele materiaal- en/of fabricagefouten van het toestel dekt.

Deze garantie geldt in de lidstaten van de Europese Unie en in de landen IJsland, Noorwegen, Zwitserland en Turkije. Een afnemer is de natuurlijke persoon, die als eerste het toestel van de fabrikant, OEM of Truma Partner heeft gekocht en het niet in het kader van een commerciële of zelfstandige beroepsma- tige activiteit doorverkoopt of bij derden installeert.

De fabrieksgarantie geldt voor de bovengenoemde gebreken, die zich binnen 24 maanden na het sluiten van de koopover- eenkomst tussen de verkoper en de afnemer voordoen. De fabrikant of een geautoriseerde servicepartner zal der- gelijke gebreken door nakoming achteraf, dat betekent naar zijn keuze door reparatie of vervangende levering, verhelpen. Defecte onderdelen worden eigendom van de fabrikant of van de geautoriseerde servicepartner. Indien het toestel op het moment van de reclamatie niet meer wordt gemaakt, kan de fabrikant in geval van een vervangende levering ook een soortgelijk product leveren.

Indien de fabrikant garantie verleent, begint de garantieter- mijn ten aanzien van de gerepareerde of vervangen onderde- len niet opnieuw, maar loopt de oude termijn voor het toestel door. Tot het uitvoeren van garantiwerkzaamheden zijn uitsluitend de fabrikant zelf of een geautoriseerde servicepart- ner gerechtigd. De in het geval van garantie ontstane kosten worden rechtstreeks tussen de geautoriseerde servicepartner en de fabrikant afgerekend. Bijkomende kosten op grond van gecompliceerde uit- en inbouwomstandigheden van het toestel (bijv. demontage van meubel- of carrosseriedelen) en voorrijkosten van de geautoriseerde servicepartner of fabri- kant kunnen niet als garantieprestatie worden erkend.

Verdergaande aanspraken, in het bijzonder aanspraken op schadevergoeding van de afnemer of van derden, zijn uitge- sloten. Een en ander laat de voorschriften van de wet op de productaansprakelijkheid (Produkthaftungsgesetz) onverlet.

De vrijwillige garantie van de fabrikant laat de geldende wet- telijke aanspraken van de afnemer wegens gebreken jegens de verkoper in het respectievelijke land van aankoop onverlet. In individuele landen kan er sprake zijn van garanties, die door de respectievelijke leveranciers (dealer, Truma Partner) worden uitgesproken. Deze kan de afnemer direct via zijn leverancier, bij wie hij het toestel heeft gekocht, afwikkelen. Geldig zijn de garantievoorwaarden van het land, waarin de eerste aankoop van het toestel door de afnemer heeft plaatsgevonden.

2. Uitsluiting van de garantie

De aanspraak op garantie geldt **niet**:

- in geval van een onoordeelkundig, ongeschikt, foutief, nala- tig of oneigenlijk gebruik van het toestel,
- in geval van een ondeskundige installatie, montage of inge- bruikneming, die in strijd is met de gebruiksaanwijzing en inbouwhandleiding,
- in geval van onoordeelkundig gebruik of bediening die in strijd is met de gebruiksaanwijzing en inbouwhandleiding, met name bij het niet in acht nemen van onderhoudsvoo- rschriften, verzorgingsrichtlijnen en waarschuwingen,
- indien installatiewerkzaamheden, reparaties of ingrepen door niet geautoriseerde partners worden uitgevoerd,
- voor verbruiksmaterialen, slijtende onderdelen en bij natuur- lijke slijtage,

- als het toestel wordt voorzien van reserveonderdelen, complementaire onderdelen of accessoires, die geen originele onderdelen van de fabrikant zijn of door de fabrikant niet zijn vrijgegeven. Dit geldt met name in het geval dat de besturing van het toestel binnen een netwerk is gekoppeld, indien de besturingen en software niet door Truma zijn vrijgegeven of indien de Truma besturing (bijv. Truma CP plus, Truma iNet Box) niet uitsluitend voor het besturen van Truma apparatuur of door Truma vrijgegeven apparatuur wordt gebruikt,
- in geval van schade door ongerechtigheden (bijvoorbeeld olies, weekmakers in gas), chemische of elektrochemische invloeden in het water of als het toestel anderszins in contact is gekomen met ongeschikte stoffen (bijvoorbeeld chemische producten, ontvlambare stoffen, ongeschikte reinigingsmiddelen),
- in geval van schades door abnormale omgevings- of voor het gebruik van de zaak ongeschikte gebruiksomstandigheden,
- in geval van schade door overmacht of natuurrampen en door andere invloeden, waarvoor Truma niet verantwoordelijk is,
- in geval van schade die te herleiden is tot een onoordeelkundig transport,
- in geval van veranderingen aan het toestel inclusief die aan vervangingsonderdelen, complementaire onderdelen of toebehoren en de installatie ervan, met name van de rookgasafvoer of van de afvoer naar buiten door de eindklant of door derden.

3. Claimen van de garantie

De garantie dient bij een geautoriseerde servicepartner of bij het Truma Servicecentrum te worden geclaimd. Alle adressen en telefoonnummers zijn te vinden op www.Truma.com in het gedeelte „Service“.

Het adres van de fabrikant luidt:
 Truma Gerätetechnik GmbH & Co. KG
 Truma Servicezentrum
 Wernher-von-Braun-Straße 12
 85640 Putzbrunn, Bondsrepubliek Duitsland

Om een soepele afhandeling te garanderen, verzoeken wij bij het opnemen van contact de volgende informatie bij de hand te houden:

- gedetailleerde beschrijving van het gebrek
- serienummer van het toestel
- datum aankoop

De geautoriseerde servicepartner of het Truma Servicecentrum bepalen telkens de verder te volgen werkwijze. Om eventuele transportschade te voorkomen, mag het betreffende toestel uitsluitend na voorafgaand overleg met de geautoriseerde servicepartner of het Truma Servicecentrum worden verzonden.

Wordt het garantiegeval door de fabrikant erkend, dan neemt de fabrikant de transportkosten voor zijn rekening. Is er geen sprake van een garantiegeval, dan wordt de consument daarover geïnformeerd en komen de reparatie- en transportkosten voor zijn rekening. Wij verzoeken af te zien van het opsturen zonder voorafgaand overleg.

Indholdsfortegnelse

Anvendte symboler	47
Sikkerhedsanvisninger	47
Henvisninger til brug af klimasystemer	48
Brugsanvisning	
Fjernbetjening	49
Ibrugtagning	50
Tilkobling	50
Modus	50
Blæser	50
Sleep-funktion	50
Frakobling	50
Klokkeslæt	50
Timer ON / OFF	50
* Stemningsbelysning	50
Reset	50
Resend	50
Setup	50
IR-modtager og manuel tænd / sluk	51
IR-modtager / funktionsvisning	51
Rød LED lyser	51
Luftfordeling	51
Udskiftning af batterier i IR-fjernbetjeningen	51
Bortskaffelse	51
Vedligeholdelse	51
Bortskaffelse	51
Tilbehør	52
Fejlfinding	52
Tekniske data	53
Mål for monteringen (mål i mm)	53
Frirum rundt om klimasystemet	53
Luftindgange / luftudgange	54
Kondensatafløb	54
Producentgarantierklæring (EU)	54

Anvendte symboler



Montering og reparation af anlægget må kun udføres af fagfolk.



Symbolerne henviser til mulige farer.



Henvisning med informationer og tips.

Anlægget er ikke tilgængeligt i den almindelige offentlighed

Du kan også downloade monterings-/brugsanvisningen fra vores hjemmeside. Du finder den pågældende anvisning under linket:
<https://www.truma.com/dk/dk/service/downloads.html>

Sikkerhedsanvisninger



Kun fagkyndigt og uddannet personale (fagfolk) må ved overholdelse af monterings- og brugsanvisningen og de aktuelt anerkendte tekniske regler montere og reparere Truma-produktet samt gennemføre funktionskontrollen. Fagfolk er personer, der på grund af deres faglige uddannelse og kurser, deres kendskab og erfaringer med Truma-produkter og de relevante standarder kan gennemføre det nødvendige arbejde korrekt og kan identificere mulige farer.

Anlægget skal installeres iht. de nationale installationsforskrifter.

Dette anlæg kan anvendes af børn fra 8 år samt af personer med nedsatte fysiske, sensoriske eller mentale evner eller manglende erfaring og viden, hvis de er under opsyn eller er blevet instrueret i sikker brug af anlægget, og forstår de dermed forbundne farer.

Børn må ikke lege med anlægget.

For at undgå transportskader må anlægget kun afsendes efter aftale med Trumas serviceafdeling.

Ved transport på anhængere med sænket trækstang skal åbningerne på bagsiden af klimasystemet klæbes til for at undgå, at der kommer vand ind.

Inden kabinettet åbnes, skal spændingen afbrydes totalt.

Anlæggets sikringer og tilslutningsledninger må kun udskiftes af en fagmand.

Anlæggets sikring sidder på den elektroniske styring i anlægget og må kun udskiftes med en tilsvarende sikring.

Der må kun anvendes originale dele, reservedele og tilbehørsdele fra Truma.

Garantien bortfalder, og producenten fralægger sig ethvert ansvar:

- ved ændringer på anlægget (inklusive tilbehør),
- hvis der ikke anvendes originale Truma-dele som reservedele og tilbehør,
- hvis monterings- og brugsanvisningen ikke følges.

Desuden bortfalder brugsretten til anlægget og dermed også i mange lande køretøjets typegodkendelse.

Kølekredsløbet indeholder kølemidlet R 407C og må kun åbnes **på fabrikken**.

Luftindgangene / luftudgangene på den udvendige enhed og på luftfordeleren må aldrig blokeres. Vær opmærksom på dette, for at sikre at anlægget fungerer problemfrit.

For at undgå en beskadigelse på anlægget, må anlægget ikke anvendes konstant, hvis det står > 8 % skråt.

Længerevarende kølefunktion må ikke foretages, når anlægget står skråt, da kondensvandet, der dannes, ikke kan løbe fra og risikerer at komme ind i køretøjet.

For at sikre en problemfri drift og for at undgå skader må der til spændingsforsyningen kun anvendes kilder med ren sinuskurve (f.eks. generator uden spændingstransformer) uden spændingsspidser. Driften af klimasystemet er kun tilladt ved en primær spændingskilde.

Ved rengøring af køretøjet sikres, at der ved sprøjtning, f.eks. med en højtryksrensere, ikke kommer vand ind i anlægget (sprøjt f.eks. ikke direkte ind i anlæggets åbninger).

Anvendelsen / brugen af varmtvandsrensere og damprensere er **ikke** tilladt.

Kondensatafløbene skal altid være fri under driften.

Henvisninger til brug af klimasystemer

Kontroller inden ibrugtagning, om campingpladsen er tilstrækkeligt sikret:
Aventa compact: min. 4 A
Aventa compact plus: min. 6 A

Placer om muligt køretøjet i skyggen.

Mørklægning vha. persienner reducerer varmestrålingen.

Rengør taget regelmæssigt (et snavset tag opvarmes kraftigere).

Udluft køretøjet grundigt, inden anlægget tages i brug, for at få den ophobede varme luft ud af køretøjet.

For at opnå et sundt indeklima, bør forskellen mellem den indvendige og den udvendige temperatur ikke være indstillet for højt. Under drift renses og tørres cirkulationsluften. Tørringen af den fugtige luft giver et behageligt indeklima selv ved ganske små temperaturforskelle.

Hold alle døre og vinduer lukkede under kølefunktionen, så der ikke dannes kondensat ved luftfordeleren.

For hurtig afkøling:

- Indstil blæsertrin på højt,
- luftfordeling front / hæk på midterposition,
- luftfordeling gulv / loft på loft.

Ved drift af klimasystemet i forbindelse med betjeningsdel Truma CP plus og/eller en Truma iNet Box (app) bør fjernbetjeningen ikke anvendes længere. Til fjernstyring kan du anvende Truma App'en.

Brugsanvisning

i Brugsanvisningerne kan læses i offline-modus ved brug af en mobil enhed og Truma App'en. Brugsanvisningerne bliver hentet, når der er netforbindelse, og herefter gemt permanent på den mobile enhed.

i De symboler, der vises på displayet, bliver synlige afhængig af indstilling

Fjernbetjening

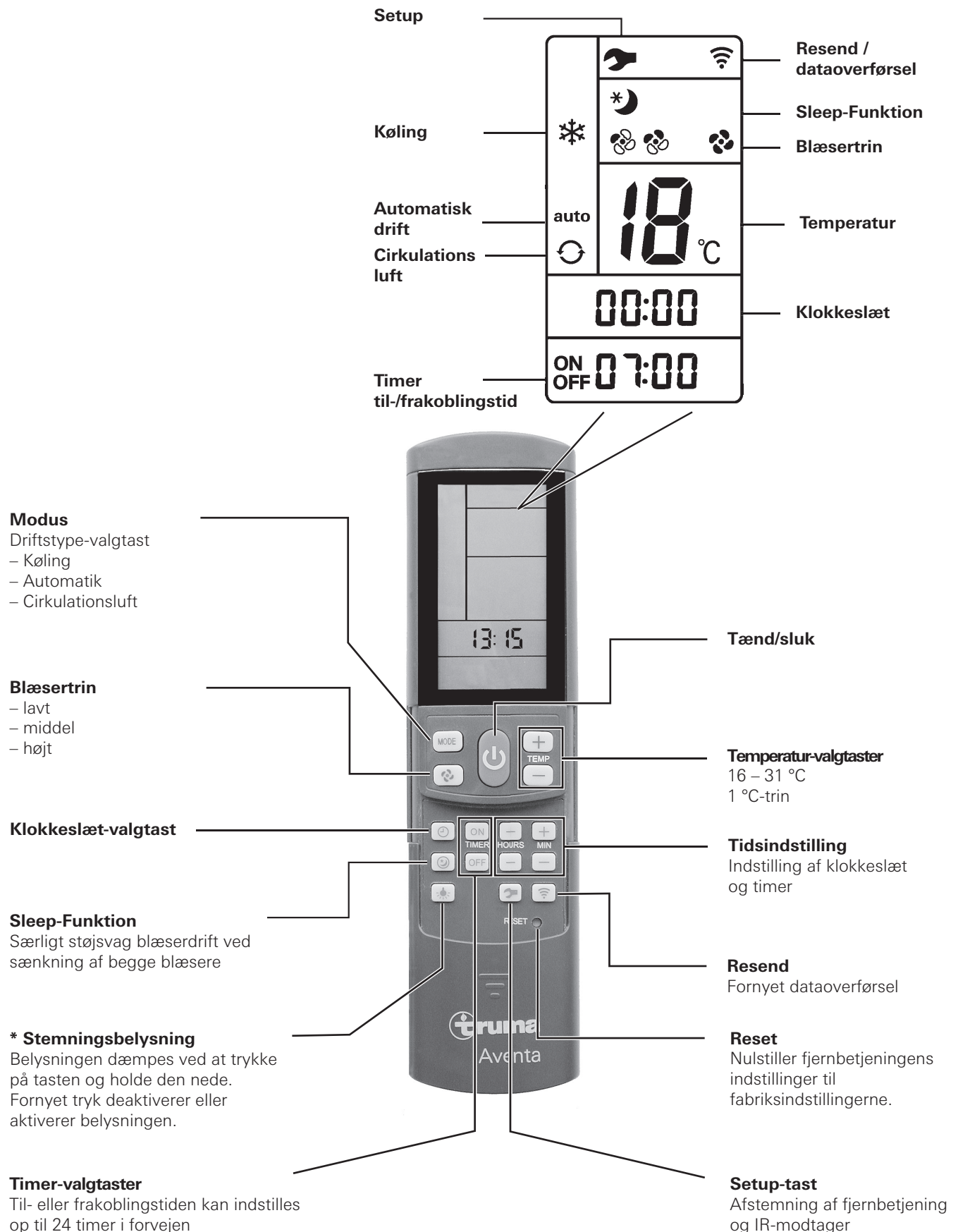

* Ingen funktion ved luftfordeler small

Figur 1

Ibrugtagning

Inden tilslutning bør man være opmærksom på, at sikringen i forbindelse med campingpladsens strømforsyning (230 V) er tilstrækkelig.

 For at undgå en overophedning af strømfødningskablet til fritidskøretøjet (min. tværsnit 3 x 2,5 mm²), skal kabeltromlen vikles helt af.

For at udføre de enkelte funktioner skal fjernbetjeningen altid rettes mod infrarød-modtagerdelen.

Før første tilkobling skal fjernbetjeningen afstemmes til IR-modtageren.

- Ilæg batterierne (vær opmærksom på polaritet)
- Setup-symbolet blinker (hvis symbolet ikke blinker, gennemføres en nulstilling)
- Ret fjernbetjeningen mod IR-modtageren
- Tryk på setup-tasten og hold den nede
- Når den røde LED på IR-modtageren blinker, slippes setup-tasten.

Fjernbetjeningen er afstemt til IR-modtageren, setup-symbolet slukker og klimasystemet starter i cirkulationsluftdrift, blæsertrin lavt, ingen timer indstillet.

Tilkobling

Klimasystemet tilkobles med tasten »**Tænd / sluk**« på fjernbetjeningen. De sidst valgte indstillinger overtages.

 Efter tilkoblingen kører blæseren. Kompressoren tænder efter senest 3 minutter, den blå LED blinker.

Temperatur

Med »**Temperatur-valgtasterne**« kan du ved behov ændre den ønskede rumtemperatur med »+« og »-«.

Modus

Den ønskede funktion vælges ved at trykke en eller flere gange på tasten »**MODE**«.

- Køling
- Automatik
- Cirkulationsluft

Hvis den rumtemperatur, der er indstillet på fjernbetjeningen, nås i **kølefunktion**, slår kompressoren fra, og den blå LED i IR-modtageren slukker. Blæseren kører videre til ventilation. Hvis den indstillede rumtemperatur overskrides, skifter anlægget automatisk til kølefunktion.

 Ved køleprocessen affugtes luften. Hvis luftfugtigheden i køretøjet er meget høj i begyndelsen af køleprocessen, kan der opstå fugt på undersiden af luftfordeleren. Hold derfor døre og vinduer lukkede og vælg det højeste blæsertrin.

I **automatisk drift** vælges blæsertrinnet automatisk afhængig af rumtemperaturen.

I **cirkulationsluftdrift** cirkuleres indeluften og renses via filterne / panelerne. Der lyser ingen LED'er i IR-modtageren.

Blæser

Det ønskede blæsertrin vælges ved at trykke en eller flere gange på tasten »**Blæsertrin**«.

Blæsertrin (ved automatisk mode uden funktion):

- lavt
- middel
- højt

Sleep-funktion

Ved »**Sleep-funktionen**« kører indvendige og udvendige blæsere med lavt omdrejningstal og er derfor yderst stille.

Frakobling

Tryk på »**Tænd / sluk**« på fjernbetjeningen for at slukke. Fjernbetjeningen og anlægget slukkes.

* Lyset kan fortsat tændes og slukkes med tasten »**Stemningsbelysning**«.

* Ingen funktion ved luftfordeler small

 Hvis klimasystemet tændes igen, blinker den blå LED. Blæseren kører, kompressoren aktiveres efter senest 3 minutter.

Klokkeslæt

Tryk på »**Klokkeslæt-valgtasten**«, og indstil det aktuelle klokkeslæt med tasterne »Tidsindstilling«.

Klokkeslættet vises altid på displayet (undtagen ved Timer ON / OFF).

Efter batteriskift eller tidsomstilling skal klokkeslættet indstilles igen.

Timer ON / OFF

Med den integrerede timer kan klimasystemets til- / frakoblingstid fra det aktuelle klokkeslæt indstilles mindst 15 minutter og op til 24 timer i forvejen.

Til programmering tændes anlægget med fjernbetjeningen.

Indstil den ønskede funktion og rumtemperatur.

Vælg derefter TIMER ON eller TIMER OFF med »**TIMER-valgtasterne**«. Indstil den ønskede til- / frakoblingstid (15 minutter – 24 timer) med tasterne »**Tidsindstilling**« og **bekræft** med TIMER ON eller TIMER OFF.

Forny tryk på den pågældende timer-valgtast deaktiverer timer-funktionen.

* Stemningsbelysning

Uafhængig af klimasystemets drift kan belysningen i luftfordeleren tændes og slukkes ved at trykke på tasten »**Stemningsbelysning**«. Belysningen dæmpes ved at trykke på tasten »**Stemningsbelysning**« og holde den nede. Når der tændes igen, aktiveres den sidste indstilling.

* Ingen funktion ved luftfordeler small

Reset

Nulstiller ved tryk (f.eks. med en kuglepen) fjernbetjeningens indstillinger til fabriksindstillingerne. Setup-symbolet blinker.

Resend

De sidste indstillinger sendes igen.

Setup

Afstemning af fjernbetjeningen til det klimasystem, der aktuelt skal anvendes.

IR-modtager og manuel tænd / sluk

På IR-modtageren sidder der en ekstra afbryder (m), som også kan benyttes til at koble anlægget (f.eks. med en kuglepen) til og fra uden fjernbetjening.

Hvis anlægget kobles til vha. denne afbryder, stilles der automatisk tilbage til fabriksindstillingerne (automatisk drift 22 °C).

IR-modtager / funktionsvisning

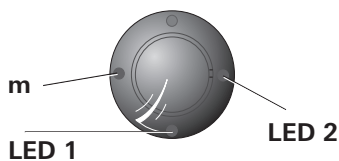

Figur 2

LED 1 blå – lyser – (kølefunktion)

LED 1 blå – blinker – (kompressorstart kølefunktion)

LED 2 rød – blinker – (data overføres)

LED 2 rød – lyser – (fejl)

LED 1 og LED 2 lyser (dyk i 230 V ~, kompressor frakobler)

Rød LED lyser

Anlægget har en fejl. Sluk anlægget, vent i kort tid og tænd det igen. Kontakt Truma Service, hvis den røde LED stadigvæk lyser.

Luftfordeling

Højre / venstre

Hhv. to luftudgange foran og bagved, der kan indstilles separat.

Front / hækk

Luftstrømmen kan doseres mellem forreste og bageste køretøjsområde.

Loft / gulv

Luftstrømmen kan ledes fra loftet til gulvet.

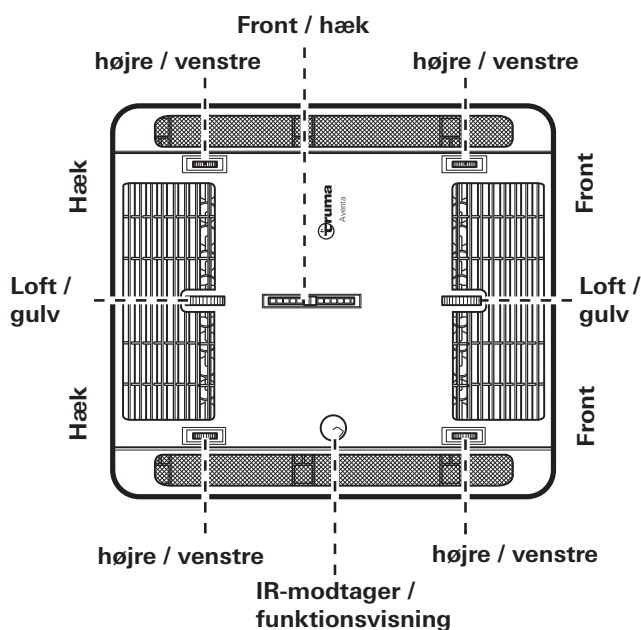

Figur 3

Udskiftning af batterier i IR-fjernbetjeningen

Brug kun tætte micro-batterier type LR 3, AM4, AAA, MN 2400 (1,5 V).

Batterirummet sidder på fjernbetjeningens bagside.

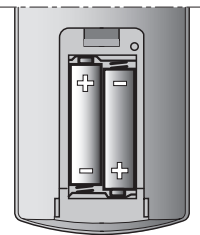

Vær opmærksom på plus / minus ved isætning af nye batterier!



Tomme, brugte batterier kan løbe ud og beskadige fjernbetjeningen! Tag batterierne ud af fjernbetjeningen, når den ikke er i brug i en længere periode.

Figur 4

Der ydes ingen garanti på skader, der er opstået som følge af udløbne batterier.

Bortskaffelse



Fjernbetjeningen og batterierne må ikke bortskaffes via husholdningsaffaldet, men skal afleveres til genbrug via en genbrugsstation. Dermed yder du dit bidrag til genanvendelse og recycling.



Hvis batterierne fjernes, opretholdes afstemningen mellem fjernbetjening og klimasystem.

Vedligeholdelse

Vedligeholdelse, reparation og rengøring må ikke foretages af børn.

Foretag filterskift afhængig af brugsintensiteten, vi anbefaler dog mindst hver 12. måned.

Ved luftfordeler small afmonteres panelerne og rengøres under rent / lunkent vand.

Anvend aldrig klimasystemet uden filter / paneler. Dette kan medføre effekttab. På taget skal luftindgange / luftudgange og kondensatafløb altid holdes fri for forhindringer f.eks. løv. Anvend en blød, fugtig klud til rengøring af klimasystemet.

Bortskaffelse

Anlægget skal bortskaffes i overensstemmelse med de administrative bestemmelser i det pågældende anvendelsesland. De nationale forskrifter og love (i Tyskland f.eks. bestemmelserne om ud rangerede køretøjer) skal overholdes.

I andre lande skal de gældende forskrifter overholdes.

Tilbehør

Luftfiltersæt Aventa, 2 stk. til luftfordeler,
ikke til luftfordeler small
(art.-nr. 40091-16800)



Figur 5

Truma CP plus

Digital betjeningsdel Truma CP plus med klimaautomatik til de iNet-kompatible Truma varmeanlæg Combi og Truma klimasystemer Aventa eco, Aventa komfort (fra serienummer 24084022 – 04/2013), Saphir komfort RC og Saphir compact (fra serienummer 23091001 – 04/2012)

- Funktionen »klimaautomatik« styrer automatisk varmeanlæg og klimasystem til den ønskede temperatur i køretøjet.
- Kan udvides med Truma iNet Box. Dermed kan alle TIN-Bus-kompatible Truma anlæg også styres via Truma App'en



Figur 6

Truma iNet Box

Truma iNet Box til nem netsammenkobling af Truma anlægge-
ne og styring med smartphone eller tablet via app.

- Enkel montering og idrifttagning pr. Truma App
- Kan udvides med update-funktion og er dermed fremtidssikret



Figur 7

Fejlfinding

Fejl	Årsag / forholdsregler
Anlægget køler ikke	<ul style="list-style-type: none">– Afrimningsproces kører– Den temperatur, der er indstillet på fjernbetjeningen, er nået eller er for høj
Anlægget køler utilstrækkeligt eller slet ikke	<ul style="list-style-type: none">– Filter / paneler snavsede, udskift filteret / rengør panelerne– Luftveje tilsmudset / blokeret udvendigt
Fugtighed på luftfordelerens underside	<ul style="list-style-type: none">– Luk vinduer og døre og vælg blæsertrin højt
Der drypper vand ud af luftfordeleren	<ul style="list-style-type: none">– Kondensatafløb på den udvendige enhed tilstoppet– Anlægget er ikke tætnet korrekt ved taget (f.eks. tætning defekt)– Anlægget står for skråt
Fjernbetjening fungerer ikke	<ul style="list-style-type: none">– Kontroller batterierne i fjernbetjeningen og skift dem evt. ud
Anlægget reagerer ikke på fjernbetjeningskommandoer	<ul style="list-style-type: none">– Kontroller, om der er forhindringer mellem fjernbetjening og IR-modtager– Er fjernbetjeningen afstemt til IR-modtageren? / afstem fjernbetjeningen til IR-modtageren.
Kompressor frakobler og tilkobler igen efter ca. 3 minutter	<ul style="list-style-type: none">– Spændingsdyk ved 230 V ~ spændingsforsyning / 230 V ~ kontroller spændingsforsyning

Hvis fejlen ikke afhjælpes herved, kontaktes Truma Service.

Tekniske data

Registreret i overensstemmelse med EN 14511 og Truma-kontrolbetingelser.

Spændingsforsyning

230 V – 240 V ~, 50 Hz

Strømforbrug

Aventa compact: 2,8 A
Aventa compact plus: 4,4 A

Startstrøm

Aventa compact: 20 A (150 ms)
Aventa compact plus: 28 A (150 ms)

Anlæggets sikring (230 V)

Aventa compact: T 5 A H (træg)
Aventa compact plus: T 6,3 A H (træg)

Køleeffekt

Aventa compact: 1,7 kW (T35 / T35)
Aventa compact plus: 2,2 kW (T35 / T35)

Luftvolumenstrøm

Aventa compact: max. 370 m³/h
Aventa compact plus: max. 400 m³/h

Temperaturforhold

+16 °C til 40 °C

Maks. hældning under driften

8 %

Vægt

inklusive monteringsmateriale
Aventa compact: 27,5 kg
Aventa compact plus: 29,5 kg

Mål (b x h x d)

Udvendigt: 560 x 265 x 785 mm
Indvendigt: 523 x 46 x 670 mm (luftfordeler)
Indvendigt: 496 x 46 x 556 mm (luftfordeler small)

Kølemiddel

Aventa compact: R 407C / 0,38 kg
Aventa compact plus: R 407C / 0,47 kg

Indeholder fluorerede drivhusgasser, der er registreret i Kyoto-aftalen. Hermetisk lukket.

Drivhuspotentiale (GWP)

1774

CO₂-ækvivalent

Aventa compact: 638,6 kg
Aventa compact plus: 833,3 kg



Ret til tekniske ændringer forbeholdes!

Mål for monteringen (mål i mm)

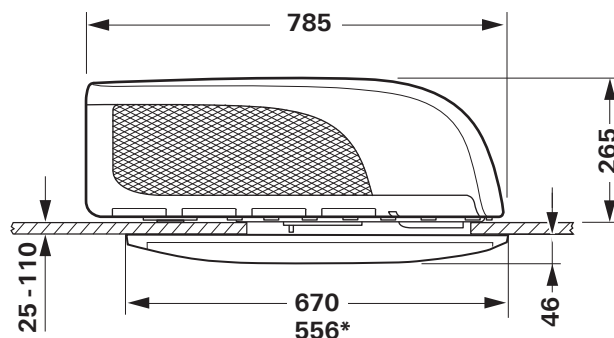

Figur 8

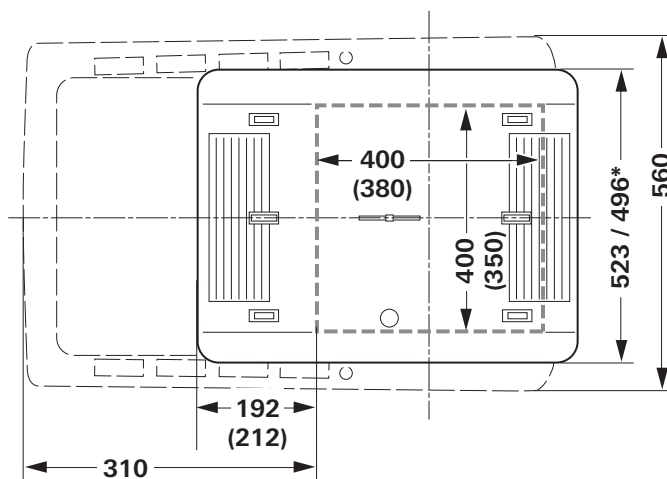

Figur 9

*Luftfordeler small

Frirum rundt om klimasystemet

Frirummene rundt om den **udvendige enhed** skal foran være 20 mm og i siden 50 mm. Bagtil skal der overholdes et frirum på mindst 20 mm. Truma anbefaler et frirum på 50 mm, så returluften kan blæses frit ud.

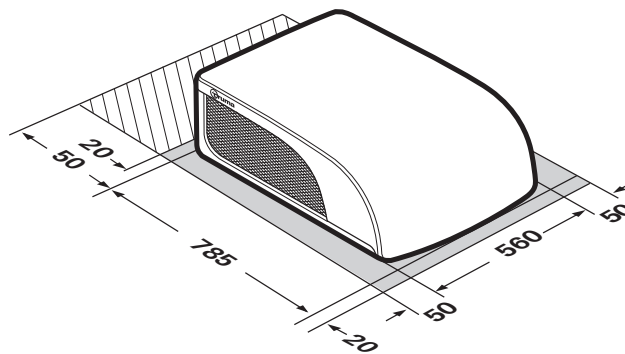

Figur 10

Frirummet rundt om **luftfordeleren** skal sikre en uhindret udblæsning. Afstanden til siden skal være mindst 40 mm (ikke ved luftfordeler small). Tag højde for svingområdet for klapper og døre.

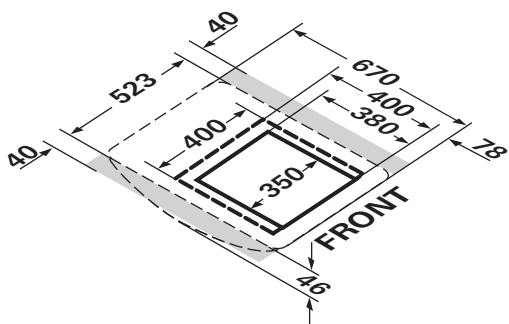

Figur 11 – Luftfordeler

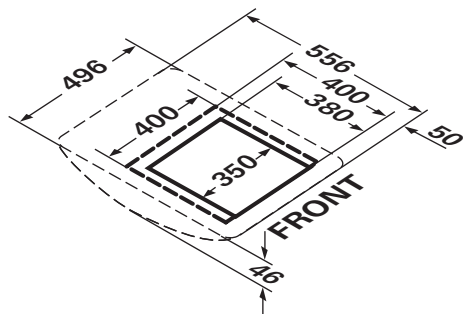

Figur 11 a – Luftfordeler small

Luftindgange / luftudgange

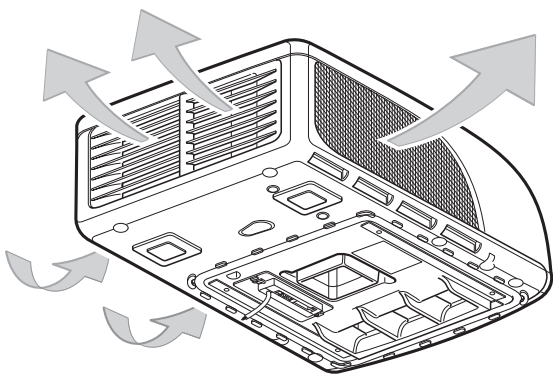

Figur 12

Kondensatafløb

Kondensatet ledes bort via køretøjets tag.

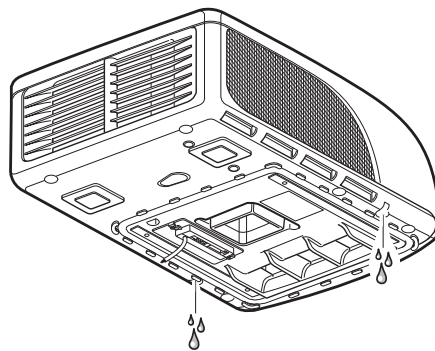

Figur 13

Ret til tekniske ændringer forbeholdes!

Producentgarantierklæring (EU)

1. Producentgarantiens omfang

Som producent af anlægget yder Truma forbrugeren en garanti, der dækker eventuelle materiale- og/eller produktionsfejl på anlægget.

Denne garanti gælder i Den Europæiske Unions medlemsstater samt i Island, Norge, Schweiz og Tyrkiet. Som forbruger betegnes den naturlige person, der som den første erhverver anlægget fra producenten, OEM (producent af originalt udstyr) eller forhandleren, og som ikke videresælger anlægget som led i egen erhvervsmæssige eller selvstændige virksomhed eller installerer dette hos tredjepart.

Producentgarantien gælder for ovennævnte mangler, som opstår inden for de første 24 måneder efter indgåelse af købekontrakten mellem sælger og forbruger. Producenten eller en autoriseret servicepartner afhjælper sådanne mangler efter eget valg ved reparation eller ombytning. Ejendomsretten til defekte dele overgår til hhv. producenten eller den autoriserede servicepartner. Såfremt anlægget ikke længere produceres på reklamationstidspunktet, kan producenten i tilfælde af ombytning levere et lignende produkt.

Såfremt producenten yder garanti, begynder garantiperioden for de reparerede eller ombyggede dele ikke forfra. Den påbegyndte garantiperiode for anlægget fortsættes. Kun producenten selv eller en autoriseret servicepartner er berettiget til at udføre garantiopgaver. Omkostninger i forbindelse med en garantisag afregnes direkte mellem den autoriserede servicepartner og producenten. Ekstra omkostninger pga. vanskeliggjorte monterings- og afmonteringsbetingelser i forbindelse med anlægget (f.eks. afmontering af møbel- og karosseridele) samt kørselsomkostninger for den autoriserede servicepartner eller producent anerkendes ikke som garantiydelse.

Yderligere krav, særligt erstatningskrav fra forbruger eller tredjepart, er udelukket. Bestemmelserne i den tyske produktansvarslov (Produkthaftungsgesetz) gælder fortsat.

De lovbestemte reklamationskrav, forbrugeren måtte have over for sælgeren i det respektive land, hvor købet er foretaget, berøres ikke af producentens frivillige garanti. I enkelte lande kan der være garantier, som fremsættes af de respektive forhandlere (registrerede forhandlere, Truma Partnere). Disse kan forbrugeren afklare direkte med den forhandler, som anlægget er købt hos. Garantibetingelserne i det land, hvor forbrugeren første gang har købt anlægget, er gældende.

2. Udelukkelse af garanti

Garantien dækker **ikke**:

- i tilfælde af forkert, upassende, uhensigtsmæssig, uagtsom eller ukorrekt brug af anlægget,
- i tilfælde af forkert installation, montering eller idriftsættelse, der strider imod brugs- og monteringsanvisningen,
- i tilfælde af forkert drift eller betjening, der strider imod brugs- og monteringsanvisningen, især ved manglende overholdelse af vedligeholdelses-, pleje- og advarselsanvisninger,
- hvis installationer, reparationer eller indgreb er udført af ikke-autoriserede partnere,
- for forbrugsmaterialer, sliddele og ved naturligt slid,
- hvis anlægget er udstyret med reservedele, suppleringsdele eller tilbehør, som ikke er originaldele fra producenten, eller som ikke er godkendt af producenten. Dette gælder især i forbindelse med netværksstyring af anlægget, hvis styreenhederne og softwaren ikke er godkendt af Truma, eller hvis styreenheden fra Truma (f.eks. Truma CP plus, Truma iNet Box) ikke udelukkende er blevet brugt til styring af Truma anlæg eller anlæg, der er godkendt af Truma,
- i tilfælde af skader på grund af fremmedstoffer (f.eks. olier, blødgøringsmidler i gassen), kemiske eller elektrokemiske belastninger i vandet, eller hvis anlægget i øvrigt er kommet i berøring med uegnede stoffer (f.eks. kemiske produkter, brændbare stoffer, uegnede rengøringsmidler),
- i tilfælde af skader på grund af unormale miljøbetingelser eller uvedkommende driftsbetingelser,
- i tilfælde af skader på grund af force majeure eller naturkatastrofer og på grund af andre påvirkninger, som Truma ikke er ansvarlig for,
- i tilfælde af skader, der er opstået på grund af forkert transport,
- i tilfælde af ændringer af anlægget, inklusive reservedele, suppleringsdele eller tilbehør, samt installationen deraf, især forbrændingsgasføringen eller ændringer på skorstenen der er blevet udført af slutforbrugeren eller tredjemand.

3. Udnyttelse af garantien

Garantien gøres gældende hos en autoriseret servicepartner eller i Trumas serviceafdeling. Alle adresser og telefonnumre findes under www.Truma.com under faneblandet »Service«.

Producentens adresse:
Truma Gerätetechnik GmbH & Co. KG
Truma Servicezentrum
Wernher-von-Braun-Straße 12
85640 Putzbrunn, Tyskland

For at sikre et problemfrit forløb beder vi om, at man har følgende oplysninger klar ved kontakt:

- detaljeret beskrivelse af manglen
- anlæggets serienummer
- købsdato

Den autoriserede servicepartner eller Trumas serviceafdeling fastsætter i det enkelte tilfælde, hvad der skal ske i det videre forløb. For at undgå eventuelle transportskader må det pågældende anlæg kun afsendes efter forudgående aftale med den autoriserede servicepartner eller Trumas serviceafdeling.

Hvis garantisagen anerkendes af producenten, påtager producenten sig transportomkostningerne. Såfremt der ikke foreligger en garantisag, informeres forbrugeren, og reparations- og transportomkostningerne afholdes af denne. Vi anmoder om, at der ikke indsendes anlæg uden forudgående aftale.

Innehållsförteckning

Symboler som används	56
Säkerhetsanvisningar	56
Anvisningar för användning av klimatsystem	57

Bruksanvisning

Fjärrkontroll	58
Idrifttagande	59
Tillkoppling	59
Mode	59
Fläkt	59
Sleep-funktion	59
Frånkoppling	59
Klocka	59
Timer ON / OFF	59
* Dimmerbelysning	59
Reset	59
Skicka på nytt	59
Inställning	59
IR-mottagare och manuell till- och frånkoppling	60
IR-mottagare / funktionsvisning	60
Den röda lysdioden lyser	60
Luftspridning	60
Byta batterier i IR-fjärrkontrollen	60
Kassering	60
Underhåll	60
Kassering	60
Tillbehör	61
Felsökning	61
Tekniska data	62
Mått för installationen (mått i mm)	62
Fria avstånd runt klimatsystemet	62
Luftintag / luftuttag	63
Kondensatdräneringar	63
Tillverkarens garantivillkor (Europeiska unionen)	63

Symboler som används



Montering och reparation av enheten får endast utföras av fackpersonal.



Symbolen pekar på möjliga risker.



Anvisning med information och tips.

Enheten är inte tillgänglig för allmänheten.

Du kan också ladda ner monterings-/bruksanvisningen från vår webbplats. Du hittar respektive anvisning under följande länk: <https://www.truma.com/se/se/service/nedladdningar.html>

Säkerhetsanvisningar



Endast sakkunnig och utbildad personal (fackpersonal) får montera, reparera och göra en funktionskontroll av Truma-produkten under iakttagande av monterings- och bruksanvisningen och aktuella, godkända tekniska regler. Fackpersonal är personer som tack vare sin yrkesutbildning och vidareutbildning, sina kunskaper och erfarenheter med produkter från Truma och de tillämpliga standarderna, kan genomföra nödvändiga arbeten korrekt och känna igen möjliga risker.

Enheten måste installeras i enlighet med nationella installationsföreskrifter.

Den här enheten kan hanteras av barn från 8 års ålder och äldre och av personer med nedsatta fysiska, sensoriska eller mentala förmågor eller brist på erfarenheter och kunskaper, om de står under överinseende eller har instruerats i säker användning av utrustningen och förstår de risker som finns.

Barn får inte leka med enheten.

För att undvika transportskador får enheten endast transporteras efter överenskommelse med Trumas servicecenter.

Vid transport på släpfordon med nedsänkt dragstång måste öppningarna på baksidan av klimatsystemet tejpas för så att inget vatten kan tränga in.

Innan huset öppnas måste enheten skiljas från nätet på alla poler.

Apparatsäkringar och anslutningskablar får endast bytas av fackman.

Apparatsäkringen sitter på den elektroniska styrenheten i enheten och får endast bytas ut mot en säkring av samma slag.

Endast originaldelar, reserv- och tillbehörsdelar från Truma får användas.

Särskilt i följande fall upphör garantin att gälla och inga ersättningsanspråk kan ställas:

- Om förändringar görs på enheten (inklusive tillbehör).
- Om reservdelar och tillbehör som inte är originaldelar från Truma används.
- Om monterings- och bruksanvisningen inte följs.

Dessutom upphör enhetens typgodkännande att gälla och därmed i många länder även fordonets typgodkännande.

Kylkretsloppet innehåller köldmedium R 407C och får endast öppnas **på fabriken**.

Luftintagen / -uttagen på utomhusenheten och på luftspidaren får inte blockeras. Tänk på detta för att se till att din enhet fungerar korrekt.

För att undvika skador på enheten får den inte användas permanent med en lutning > 8 %.

Undvik längre kyl drift i lutande läge, eftersom kondensvattnet som bildas inte kan rinna av och riskerar att komma in i fordonet.

För störningsfri drift och för att undvika skador ska endast strömkällor med ren sinusström (t.ex. en generator) utan spänningstoppar användas för spänningsförsörjning. Det är endast tillåtet att använda klimatsystemet anslutet till en primär spänningsskälla.

När du rengör fordonet, t.ex. med en högtryckstvätt, måste du se till att det inte kommer in något vatten i enheten (spruta t.ex. inte rakt in i enhetens öppningar).

Det är **inte** tillåtet att använda varm- och ångtvätt.

Kondensatdräneringarna måste alltid vara fria under drift.

Anvisningar för användning av klimatsystem

Kontrollera före drift att campingplatsens säkringar är tillräckliga:

Aventa compact: min. 4 A

Aventa compact plus: min. 6 A

Parkera om möjligt fordonet i skuggan.

Mörkläggning med persienner reducerar värmestrålningen.

Rengör taket regelbundet (ett smutsigt tak värms upp mer).

Vädra fordonet grundligt innan enheten sätts i gång för att få ut den ansamlade varmluften.

För ett sunt inomhusklimat bör skillnaden mellan inne- och utetemperatur inte vara för stor. Under drift renas och torkas den återcirkulerade luften. Genom att den kvava och fuktiga luften torkas uppnås ett behagligt inomhusklimat även vid små temperaturskillnader.

Under den pågående kylningen ska alla dörrar och fönster vara stängda så att det inte bildas kondens på luftspidaren.

För snabbare avkylning, ställ in

- fläktnivån på hög
- luftspidningen fram / bak på medelhög
- luftspidning golv / tak på tak.

Om du använder klimatsystemet tillsammans med manöverenheten Truma CP plus och/eller en Truma iNet Box (+ app) ska du inte använda fjärrkontrollen. För fjärrstyrning kan du använda Truma App.

Bruksanvisning

i Med en mobil enhet och Truma App kan bruksanvisningar visas i offline-läget. Bruksanvisningarna laddas ner vid upprättad radiokommunikation och sparas på den mobila enheten.

i Symbolerna visas i displayen, beroende på inställning.

Fjärrkontroll

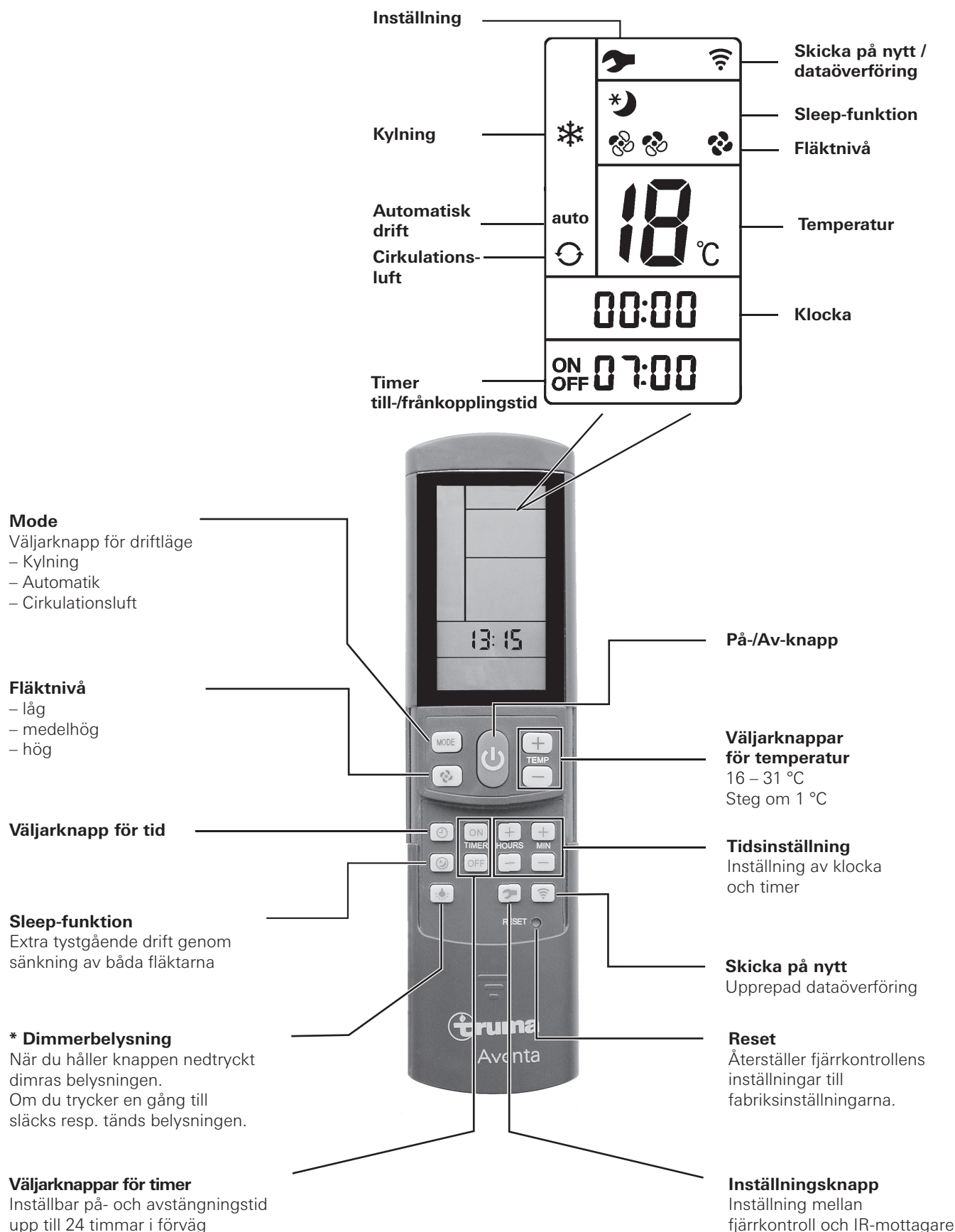

* Ingen funktion för luftspredare small

Idrifttagande

Kontrollera före idrifttagandet att säkringarna för campingplatsens strömförsörjning är tillräckliga (230 V).

 För att undvika att strömmatningskabeln till fritidsfordonet (minsta area 3 x 2,5 mm²) överhettas, måste kabelvindan lindas av helt.

När fjärrkontrollen används ska den alltid riktas mot infrarödmottagaren.

Före den första inkopplingen måste fjärrkontrollen anpassas till IR-mottagaren.

- Sätt i batterierna (var uppmärksam på polerna)
- Inställningssymbolen blinkar (om symbolen inte blinkar, genomför en återställning)
- Rikta fjärrkontrollen mot IR-mottagaren
- Tryck på inställningsknappen och håll den nedtryckt
- Släpp inställningsknappen när den röda lysdioden på IR-mottagaren blinkar

Fjärrkontrollen har anpassats till IR-mottagaren, inställningssymbolen slocknar och klimatsystemet startar i cirkulationsdrift, låg fläktnivå, ingen timer har ställts in.

Tillkoppling

Starta klimatsystemet med knappen **"På / Av"** på fjärrkontrollen. De senast valda inställningarna används.

 När enheten startats går cirkulationsluftfläkten. Kompressorn startar senast efter 3 minuter, den blå lysdioden blinkar.

Temperatur

Använd vid behov **"Väljarknapparna för temperatur"** för att ändra den önskade rumstemperaturen med **"+"** och **"-"**.

Mode

Välj önskat driftsätt genom att trycka en eller flera gånger på knappen **"MODE"**.

- Kylning
- Automatik
- Cirkulationsluft

Vid **kyldrif** slår kompressorn ifrån och den blå lysdioden på IR-mottagaren slocknar när rumstemperaturen som ställts in på fjärrkontrollen uppnåtts. Cirkulationsluftfläkten fortsätter att gå för ventilationens skull. Om den inställda rumstemperaturen överskrids slår enheten automatiskt över till kyldrif.

 Under kylningsprocessen avfuktas luften. Om luftfuktigheten är mycket hög i fordonet i början av kylningsprocessen kan det leda till att fukt bildas på luftspridarens undersida. Håll därför dörrar och fönster stängda och välj den högsta fläktnivån.

Vid **automatisk drift** väljs fläktnivå automatiskt efter rumstemperaturen.

Vid **cirkulationsdrift** cirkulerar inomhusluften och renas i filtren / panelerna. Inga lysdioder på IR-mottagaren lyser.

Fläkt

Välj önskad fläktnivå genom att trycka en eller flera gånger på knappen **"Fläktnivå"**.

Fläktnivå (i automatikläge utan funktion):

- låg
- medelhög
- hög

Sleep-funktion

I **"Sleep-funktionen"** roterar inne- och utefläkten med lågt varvtal och är därför mycket tysta.

Frånkoppling

Tryck på knappen **"På / Av"** på fjärrkontrollen för att stänga av klimatsystemet. Fjärrkontrollen och enheten stängs av.

* Ljuset kan fortfarande kopplas från och till via knappen **"Dimmerbelysning"**.

* Ingen funktion för luftspridare small.

 Om klimatsystemet kopplas till igen blinkar den blå lysdioden. Cirkulationsluftfläkten går, kompressorn startar senast efter 3 minuter.

Klocka

Tryck på **"Väljarknapparna för tid"** och ställ in aktuell tid med knapparna **"Tidsinställning"**.

Tiden visas alltid på displayen (med undantag för timer ON / OFF).

Efter batteribyte eller tidsomställning måste klocktiden ställas in på nytt.

Timer ON / OFF

Med den integrerade timern kan klimatsystemet ställas in för automatisk till- / frånkoppling från minst 15 minuter till maximalt 24 timmar från det aktuella klockslaget.

Koppla in enheten med fjärrkontrollen för att programmera timern.

Ställ in önskat driftsätt och önskad rumstemperatur.

Välj sedan TIMER ON eller TIMER OFF med **"Väljarknapparna för TIMER"**. Ställ in önskad till- / frånkopplingstid (15 minuter till 24 timmar) med knapparna **"Tidsinställning"** och **bekräfta** med TIMER ON resp. TIMER OFF.

Du kan avaktivera timerfunktionen genom att trycka på motsvarande timerknapp igen.

* Dimmerbelysning

Oberoende av klimatsystemets drift kan du slå på eller av belysningen i luftspridaren genom att trycka på knappen **"Dimmerbelysning"**. När du håller knappen **"Dimmerbelysning"** nedtryckt dimras belysningen. Vid återstart aktiveras den senaste inställningen.

* Ingen funktion för luftspridare small.

Reset

När du trycker här (t.ex. med en kulspetspenna) återställs fjärrkontrollens inställningar till fabriksinställningarna. Inställningssymbolen blinkar.

Skicka på nytt

De senaste inställningarna skickas igen.

Inställning

Anpassning av fjärrkontrollen till det klimatsystem som ska användas för tillfället.

IR-mottagare och manuell till- och frångkoppling

På IR-mottagaren finns det ytterligare en tryckkontakt (m), med vilken enheten kan kopplas till och från (t.ex. med en kulspetspenna) även utan fjärrkontrollen.

Om enheten startas med den här kontakten återställs den automatiskt till fabriksinställningarna (automatisk drift, 22 °C).

IR-mottagare / funktionsvisning



Bild 2

Lysdiod 1 blå – lyser – (kyldrift)
Lysdiod 1 blå – blinkar – (kompressorstart kyldrift)

Lysdiod 2 röd – blinkar – (data överförs)
Lysdiod 2 röd – lyser – (fel)

Lysdiod 1 och 2 lyser (sänkning av 230 V ~, kompressorn kopplas från)

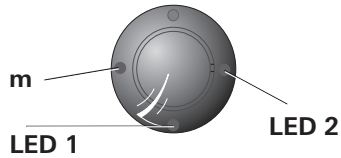
Den röda lysdioden lyser

Indikerar fel på enheten. Koppla från enheten, vänta en stund och koppla sedan till den igen. Om den röda lysdioden fortfarande lyser bör du kontakta Truma Service.

Luftspridning

Höger / vänster

Två separata justerbara luftuttag både fram och bak.

Fram / bak

Luftströmmen kan doseras mellan det främre och bakre området i fordonet.

Tak / golv

Luftströmmen kan ledas från taket till golvet.



Bild 3

Byta batterier i IR-fjärrkontrollen

Använd endast läcksäkra mikrobatterier, typ LR 3, AM4, AAA, MN 2400 (1,5 V).

Batterifacket finns på fjärrkontrollens baksida.

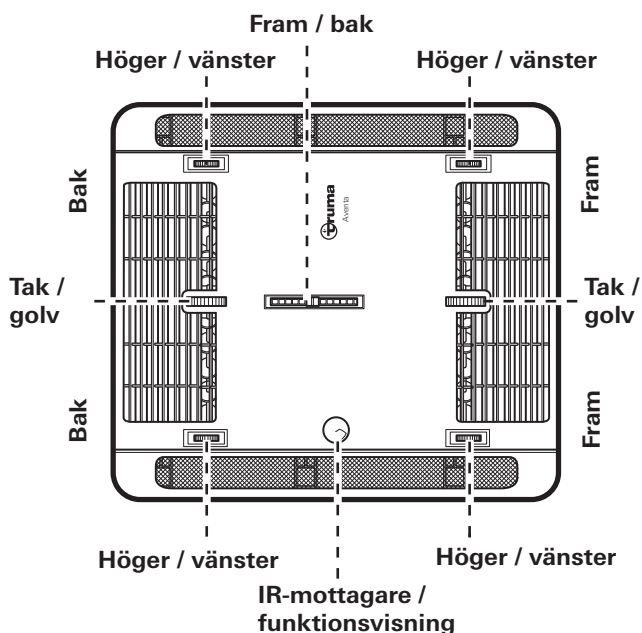
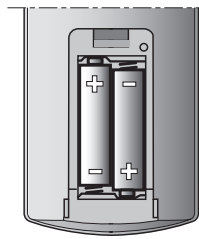

Se till att plus- och minuspolen hamnar rätt när nya batterier sätts in!

 Tomma, förbrukade batterier kan läcka och skada fjärrkontrollen! Ta ur batterierna om fjärrkontrollen inte ska användas under en längre tid.

Bild 4

Garantin gäller inte för skador orsakade av batterier som läckt.

Kassering



Fjärrkontrollen och batterierna får inte kastas i hushållssoporna utan måste skiljas åt och lämnas till ett insamlingsställe. Det är ditt bidrag till återvinning.



När batterierna tas bort behålls inställningen mellan fjärrkontrollen och klimatsystemet.

Underhåll

Underhåll, reparation och rengöring får inte göras av barn.

Ett filter måste bytas beroende på i vilken utsträckning det används, vi rekommenderar dock minst var 12:e månad. För luftspridare skall monterar du loss panelerna och rengör dem med rent / ljummet vatten.

Använd aldrig klimatsystemet utan filter / paneler. Det kan leda till en effektförlust. På taket ska alltid luftintag / luftuttag och condensatdräneringarna hållas fria från hinder som t.ex. löv. Använd en mjuk, fuktig trasa vid rengöring av klimatsystemet.

Kassering

Vid kassering ska enheten hanteras enligt bestämmelserna i respektive användningsland. Nationella föreskrifter och lagar måste följas (i Tyskland t.ex. förordningen om uttjänta fordon).

I andra länder ska motsvarande gällande föreskrifter följas.

Tillbehör

Luftfiltersats Aventa, 2 st. till luftspredare,
ej till luftspredare small
(art.nr 40091-16800)



Bild 5

Truma CP plus

Digital manöverenhet Truma CP plus med klimatautomatik för iNet-förberedda Truma-värmare Combi och Truma-klimatsystem Aventa eco, Aventa comfort (fr.o.m. serienummer 24084022 – 04/2013), Saphir comfort RC och Saphir compact (fr.o.m. serienummer 23091001 – 04/2012)

- Funktionen klimatautomatik styr automatiskt värmaren och klimatsystemet till önskad temperatur i fordonet.
- Kan utökas med Truma iNet Box. Därmed kan alla TIN-buss-förberedda Truma-enheter även styras via Truma App.



Bild 6

Truma iNet Box

Truma iNet Box för enkel sammankoppling av Truma-enheter och styrenheten med smarttelefon eller surfplatta via appen.

- Enkel att montera och starta via Truma App
- Kan utökas med uppdateringsfunktionen och är därmed framtidssäker



Bild 7

Felsökning

Fel	Orsak / åtgärd
Enheten kyler inte	<ul style="list-style-type: none">– Avfrostning pågår– Den inställda temperaturen på fjärrkontrollen har uppnåtts eller är för hög
Enheten kyler otillräckligt eller inte alls	<ul style="list-style-type: none">– Filtren / panelerna smutsiga, byt filter / rengör panelerna– Yttre luftvägar smutsiga / blockerade
Fukt på luftspredarens undersida	<ul style="list-style-type: none">– Stäng fönster och dörrar och välj fläktnivå hög
Det droppar vatten från luftspredaren	<ul style="list-style-type: none">– Stopp i kondensatdräneringen på utomhusenheten– Enheten är inte ordentligt tätad mot taket (t.ex. defekt tätning)– För stor lutningsvinkel på anläggningen
Fjärrkontrollen fungerar inte	<ul style="list-style-type: none">– Kontrollera batterierna i fjärrkontrollen och byt dem vid behov
Enheten svarar inte på kommandon från fjärrkontrollen	<ul style="list-style-type: none">– Kontrollera om det finns hinder mellan fjärrkontrollen och IR-mottagaren– Är fjärrkontrollen anpassad till IR-mottagaren? / Anpassa fjärrkontrollen till IR-mottagaren.
Kompressorn kopplas från och kopplas till igen efter ca 3 minuter	<ul style="list-style-type: none">– Spänningssänkning vid 230 V ~ spänningsförsörjning / kontrollera spänningsförsörjningen på 230 V ~

Om dessa åtgärder inte avhjälper felet bör Truma Service kontaktas.

Tekniska data

Fastställda i enlighet med EN 14511 resp. Truma provningsvillkor.

Spänningsförsörjning

230 V – 240 V ~, 50 Hz

Strömförbrukning

Aventa compact: 2,8 A
Aventa compact plus: 4,4 A

Startström

Aventa compact: 20 A (150 ms)
Aventa compact plus: 28 A (150 ms)

Apparatsäkring (230 V)

Aventa compact: T 5 A H (tröga)
Aventa compact plus: T 6,3 A H (tröga)

Kyleffekt

Aventa compact: 1,7 kW (T35 / T35)
Aventa compact plus: 2,2 kW (T35 / T35)

Luftflöde

Aventa compact: max. 370 m³/h
Aventa compact plus: max. 400 m³/h

Temperaturintervall

+16 °C till 40 °C

Maximal lutningsvinkel vid drift

8 %

Vikt

inklusive monteringsmaterial
Aventa compact: 27,5 kg
Aventa compact plus: 29,5 kg

Mått (B x H x D)

Utsidan: 560 x 265 x 785 mm
Insidan: 523 x 46 x 670 mm (luftspridare)
Insidan: 496 x 46 x 556 mm (luftspridare small)

Köldmedium

Aventa compact: R 407C / 0,38 kg
Aventa compact plus: R 407C / 0,47 kg

Innehåller fluorerade växthusgaser som omfattas av Kyoto-protokollet. Hermetiskt tillslutet.

Växthuspotential (GWP)

1774

CO₂-ekvivalent

Aventa compact: 638,6 kg
Aventa compact plus: 833,3 kg



Tekniska ändringar förbehålles!

Mått för installationen (mått i mm)



Bild 8



Bild 9

* Luftspridare small.

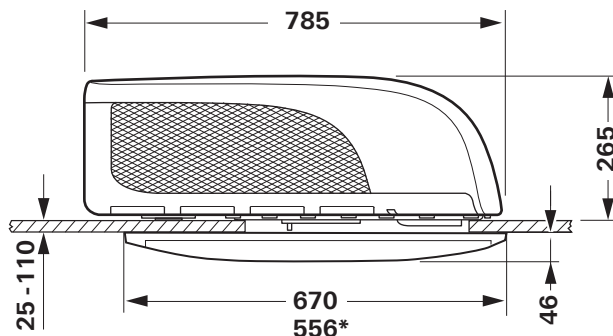
Fria avstånd runt klimatsystemet

De fria avstånden runt **utomhusenheten** måste vara 20 mm framtill och 50 mm på sidan. Mot baksidan måste det finnas ett fritt avstånd på minst 20 mm. Truma rekommenderar ett fritt avstånd på 50 mm så att frånluften kan blåsas ut fritt.

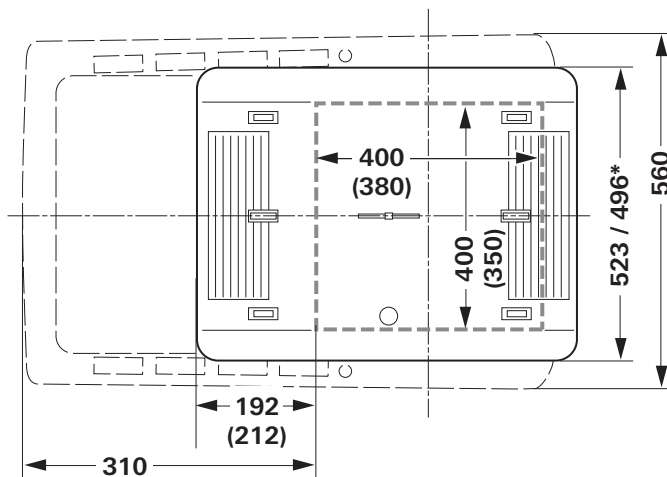

Bild 10

Det fria avståndet runt **luftspridaren** måste garantera en utblåsning utan hinder. Avståndet på sidorna måste vara minst 40 mm (inte för luftspridaren i storlek small). Ta hänsyn till svängytan för luckor och dörrar.



Bild 11 – luftspidare

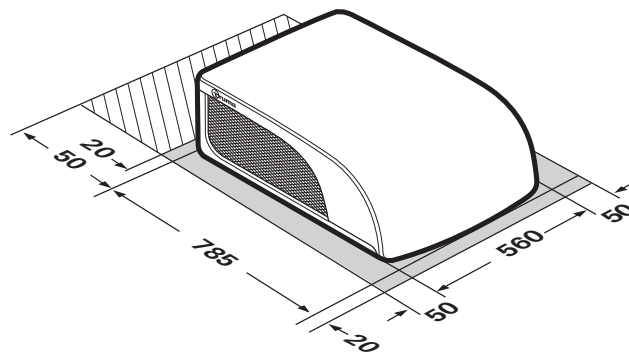

Bild 11 a – luftspidare small

Luftintag / luftuttag

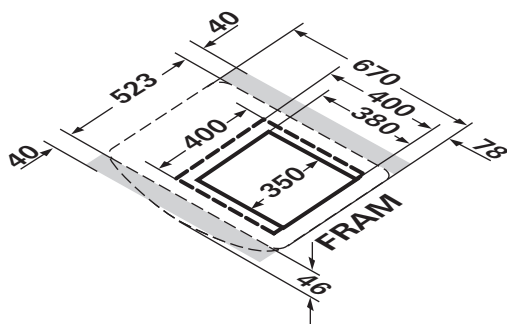

Bild 12

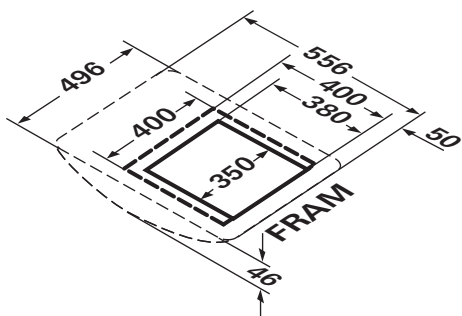
Kondensatdräneringar

Kondensen leds bort över fordonets tak.

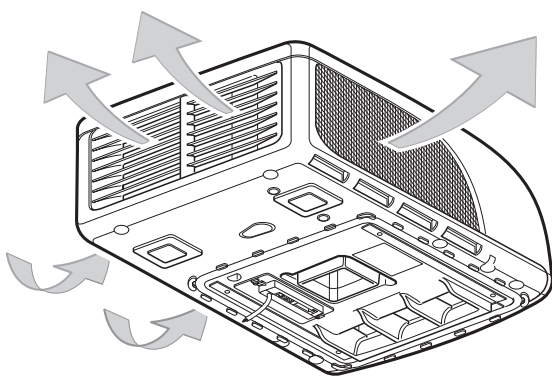

Bild 13

Tekniska ändringar förbehålles!

Tillverkarens garantivillkor (Europeiska unionen)

1. Tillverkargarantins omfattning

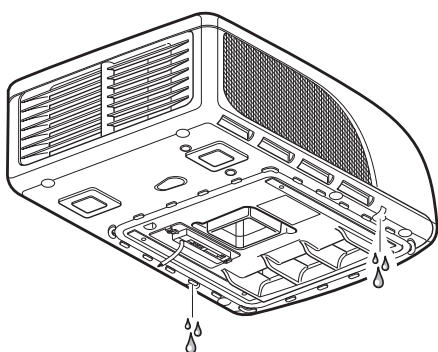
Som tillverkare av enheten ger Truma konsumenten en garanti som täcker eventuella material- och/eller produktionsfel på enheten.

Denna garanti gäller i Europeiska unionens medlemsstater samt i länderna Island, Norge, Schweiz och Turkiet. Som konsument räknas en fysisk person som har köpt enheten direkt från tillverkaren, en originaldelstillverkare eller från fackhandeln och som inte har sålt den vidare inom ramen för en yrkesverksamhet eller självständig affärsverksamhet eller installerat den hos tredje person.

Tillverkargarantin gäller för brister enligt ovan, som uppträder inom 24 månader efter undertecknande av köpeavtalet mellan försäljaren och konsumenten. Tillverkaren eller en auktoriserad servicepartner åtgärdar sådana brister antingen genom reparation eller genom ersättningsleverans enligt eget val. Defekta delar återgår i tillverkarens eller den auktoriserade servicepartnerns ägo. Om enheten har slutat att tillverkas vid tiden för bristanmälan, kan tillverkaren i händelse av ersättningsleverans leverera en liknande produkt.

Vid garantifall räknas inte ny garantitid för de reparerade eller utbytta delarna, utan den ursprungliga garantitiden för enheten löper vidare. Endast tillverkaren själv eller en auktoriserad servicepartner är berättigad att genomföra garantiarbeten. De kostnader som uppkommer vid garantifall delas direkt upp mellan den auktoriserade servicepartnern och tillverkaren. Extra kostnader på grund av att demonterings- och monteringsförutsättningarna för enheten försvårats (t.ex. genom att möbel- eller karosdelar demonteras) samt resekostnader för den auktoriserade servicepartnern eller tillverkaren, kan inte godkännas som garantiåtgärder.

Ytterligare anspråk, i synnerhet skadeståndsanspråk från konsumenten eller tredje part, är uteslutna. Produktansvarslagens (Produkthaftungsgesetz) föreskrifter gäller.

Gällande lagstadgade anspråk om bristfälligt arbete som konsumenten ställer gentemot försäljaren i respektive anskaffningsland tas inte hänsyn till i den frivilliga garantin från tillverkaren. I vissa länder kan det finnas uttalade garantier från fackhandeln (återförsäljare, Truma Partner). Dessa kan konsumenten tillämpa direkt via den fackhandel där han eller hon köpte enheten. Garantivillkoren i det land där konsumenten som förstahandsköpare förvärvat enheten är de som gäller.

2. Uteslutningar ur garantin

Inga garantianspråk gäller:

- Vid felaktig, olämplig, oaktsam eller icke-avsedd användning av enheten.
- Vid felaktig installation, montering eller idrifttagande som strider mot bruks- och monteringsanvisningen.
- Vid felaktig drift eller hantering som strider mot bruks- och monteringsanvisningen, i synnerhet om underhålls-, skötsel- och varningsskyltarna inte följs.
- När installationer, reparationer eller ingrepp genomförs av icke-auktoriserade partner.
- För förbrukningsmaterial, förslitningsdelar och vid naturlig förslitning.
- Om enheten förses med reserv-, tillägs- eller tillbehördelar som inte är originaldelar från tillverkaren eller som inte har godkänts av tillverkaren. Detta gäller i synnerhet vid en sammankopplad styrning av enheten, om styrenheterna och programvaran inte godkänts av Truma eller om Truma-styrenheten (t.ex. Truma CP plus, Truma iNet Box) inte uteslutande används till att styra Truma-enheter eller enheter som godkänts av Truma.
- Vid skador på grund av främmande ämnen (t.ex. oljor, mjukgörare i gasen), kemisk eller elektrokemisk påverkan på vattnet eller om enheten på annat sätt kommit i kontakt med olämpliga ämnen (t.ex. kemiska produkter, lättantändliga ämnen, olämpliga rengöringsmedel).
- Vid skador på grund av onormala miljöförhållanden eller olämpliga driftförhållanden.

- Vid skador från kraftigt våld eller naturkatastrofer, samt annan påverkan som Truma inte kan ansvara för.
- Vid skador som kan härledas till felaktig transport.
- Vid ändringar på enheten, inklusive på reserv-, tilläggs- eller tillbehörsdelar och deras installation, i synnerhet på avgasledningen eller skorstenen, som genomförts av slutkunden eller tredje part.

3. Tillämpning av garantin

Garantin ska tillämpas hos en auktoriserad servicepartner eller hos Trumas servicecenter. Du hittar alla adresser och telefonnummer på www.Truma.com under området "Service".

Tillverkarens adress:
Truma Gerätetechnik GmbH & Co. KG
Truma Servicezentrum
Wernher-von-Braun-Straße 12
85640 Putzbrunn, Tyskland

För att kunna garantera en smidig process ber vi dig att ha följande information till hands när du kontaktar oss:

- Detaljerad beskrivning av bristen
- Enhetens serienummer
- Inköpsdatum

Den auktoriserade servicepartnern eller Trumas servicecenter bestämmer sedan hur man ska gå vidare. För att undvika eventuella transportskador, får den drabbade enheten skickas först efter samråd med den auktoriserade servicepartnern eller Trumas servicecenter.

Om tillverkaren godkänner garantifallet övertar tillverkaren kostnaderna för transport. Om inget garantifall föreligger informeras konsumenten om detta, och denne får själv stå för reparations- och transportkostnaderna. Vi ber dig avstå från att skicka in något utan att först ha talat med oss.

- CS** Návod k použití a montážní návod si lze v řeči Vaší země vyžádat u výrobce Truma nebo servisu Truma ve Vaší zemi.
- EL** Μπορείτε να ζητήσετε τις οδηγίες χρήσης και τοποθέτησης στη γλώσσα της χώρας σας από τον κατασκευαστή Truma ή από το σέρβις της Truma στη χώρα σας.
- ES** Las instrucciones de uso y de montaje en su idioma pueden solicitarse al fabricante Truma o al Servicio postventa Truma en su país.
- ET** Kasutus- ja paigaldusjuhendit Teie riigikeeles saab taotleda tootjalt Truma või Truma Service'lt Teie riigis.
- FI** Saat käyttö- ja asennusohjeen pyynnöstä omalla kielelläsi valmistajalta (Truma) tai maasi Truma-huoltoon.
- HU** Az Ön nyelvén a használati és beszerelési utasítás a Truma gyártójától vagy az adott ország Truma szerviztől szerezhető be.
- LT** Naudojimo ir įmontavimo instrukciją jūsų šalies kalba galite gauti iš gamintojo „Truma“ ir jūsų šalies „Truma“ klientų aptarnavimo centruose.
- LV** Lietošanas un instalācijas instrukciju attiecīgās valsts valodā Jūs varat pieprasīt pie ražotāja Truma vai Truma Service Jūsu valstī.
- NO** Spør om bruks- og monteringsanvisning på norsk hos produsenten Truma eller Trumas serviceavdeling i landet ditt.
- PL** Instrukcję obsługi i instrukcję montażu w Państwie wersji językowej można otrzymać w firmie Truma lub serwisie firmy Truma znajdującym się w Państwie kraju.
- PT** As instruções de utilização e montagem podem ser solicitadas junto do fabricante Truma ou do serviço de assistência da Truma no seu país.
- RU** Руководство по эксплуатации и монтажу на Вашем национальном языке можно запросить у изготовителя Truma или в сервисной службе фирмы Truma в Вашей стране.
- SK** Návod na použitie a montáž vo Vašom štátnom jazyku si môžete vyžádať u výrobcu Truma alebo v servise Truma vo Vašej krajine.
- SL** Navodila za uporabo in vgradnjo v vašem jeziku lahko naročite pri proizvajalcu Truma oz. v servisni službi podjetja Truma v vaši državi.

DE Bei Störungen wenden Sie sich bitte an das Truma Servicezentrum oder an einen unserer autorisierten Servicepartner (siehe www.truma.com).

Für eine rasche Bearbeitung halten Sie bitte Gerätetyp und Seriennummer (siehe Typenschild) bereit.

EN Should problems occur, please contact the Truma Service Centre or one of our authorised service partners (see www.truma.com).

In order to avoid delays, please have the unit model and serial number ready (see type plate).

FR Veuillez vous adresser au centre de SAV Truma ou à un de nos partenaires de SAV agréés en cas de dysfonctionnements (voir www.truma.com).

Pour un traitement rapide de votre demande, veuillez tenir prêts le type d'appareil et le numéro de série (voir plaque signalétique).

IT In caso di guasti rivolgersi al centro di assistenza Truma o a un nostro partner di assistenza autorizzato (consultare il sito www.truma.com).

Affinché la richiesta possa essere elaborata rapidamente, tenere a portata di mano il modello dell'apparecchio e il numero di matricola (vedere targa dati).

NL Bij storingen kunt u contact opnemen met het Truma Servicecentrum of met een van onze erkende servicepartners (zie www.truma.com).

Voor een snelle bediening dient u apparaattype en serienummer (zie typeplaat) gereed te houden.

DA Ved fejl kontaktes Trumas serviceafdeling eller en af vores autoriserede servicepartnere (se www.truma.com).

Sørg for at have oplysninger om apparattype og serienummer (se typeskiltet) klar for hurtig behandling.

SV Vid fel kontakta Truma servicecenter eller någon av våra auktoriserade servicepartner (se www.truma.com).

För snabb handläggning bör du ha aggregatets typ och serienummer (se typskylten) till hands.



Service